

4 - Conhecer o seu veículo



- 1 Airbag condutor
Buzina
- 2 Comando de iluminação e dos
pisca-piscas
- 3 Comando de neutralização do
airbag passageiro*
- 4 Comando de neutralização dos
elevadores eléctricos dos vidros
traseiros
- 5 Botão de controlo dinâmico de
estabilidade (ESP/ASR)
- 6 Reóstato de iluminação do
quadrante
- 7 Comando limpa-vidros / lava-
vidros / computador de bordo
- 8 Comando do rádio sob o
volante
- 9 Comando das luzes de
emergência / comando de
trancamento centralizado
- 10 Ecrã multifunções
- 11 Difusores de desembaciamento
do pára-brisas
- 12 Difusores de desembaciamento
dos vidros laterais
- 13 Difusor lateral orientável
- 14 Airbag passageiro
- 15 Difusores centrais orientáveis
- 16 Porta-luvas
- 17 Rádio
- 18 Comando de aquecimento,
ventilação, ar condicionado
e desembaciamento óculo
traseiro e retrovisores
- 19 Cinzeiro dianteiro
- 20 Alavanca de velocidades
- 21 Isqueiro
- 22 Comando dos retrovisores
eléctricos
- 23 Comando dos elevadores de
vidros eléctricos, traseiros
- 24 Comando dos bancos
aquecidos
- 25 Comandos eléctricos dos
elevadores dos vidros da frente
- 26 Travão de mão



- 27 Comando de abertura do capot
- 28 Antirroubo de direcção
- 29 Caixa de fusíveis
- 30 Porta-luvas
- 31 Comando de regulação da
altura do volante
- 32 Regulação da altura dos faróis

* Consoante o destino.

6 - Conhecer o seu veículo



AS CHAVES

As chaves permitem accionar **independentemente** as fechaduras das portas da frente, a mala (berlina), o comando de neutralização do airbag passageiro, o tampão do depósito, o anti-roubo de direcção e ligar a ignição.

Trancamento e destrancamento centralizado

As chaves permitem, a partir da porta do condutor, o trancamento e o destrancamento das portas e da mala. Se uma das portas, a mala ou o óculo traseiro estiver aberto, o trancamento centralizado não se efectua.

Telecomando

Uma pressão no botão **A** permite o trancamento do veículo à distância.

É assinalado pelo acendimento fixo das luzes de mudança de direcção durante cerca de dois segundos.

Uma pressão no botão **B** permite o destrancamento do veículo à distância.

Esta acção é assinalada pelo piscar rápido das luzes de mudança de direcção durante cerca de dois segundos.

206 SW: o destrancamento do veículo e a abertura do óculo traseiro efectuam-se mediante um apoio demorado no botão **B**.

Esquecimento da chave

O esquecimento da chave no anti-roubo de direcção é assinalado por um sinal sonoro à abertura da porta do condutor.

Localização do veículo

Para localizar o seu veículo, previamente trancado, num parque de estacionamento:

☞ premir o botão **A**, as luzes do tecto iluminam-se e os faróis indicadores de mudança de direcção piscam durante alguns segundos.



ARRANQUE

As quatro posições da chave na fechadura de ignição:

1 - Posição STOP:

a ignição está desligada.

2- 1º entalhe, posição Acessórios:

a ignição está desligada mas os acessórios podem funcionar.

3 - 2º entalhe, posição Marcha:

a ignição está ligada.

4 - Posição Arranque:

o motor de arranque é accionado.

Anti-roubo de direcção

Antes de arrancar, desbloquear a direcção manobrando ligeiramente o volante, se necessário, ao mesmo tempo que a chave.

É aconselhável desembraiar durante o accionamento do motor de arranque para facilitar o arranque do motor.

6 - Conhecer o seu veículo



AS CHAVES

As chaves permitem accionar **independentemente** as fechaduras das portas da frente, a mala (berlina), o comando de neutralização do airbag passageiro, o tampão do depósito, o anti-roubo de direcção e ligar a ignição.

Trancamento e destrancamento centralizado

As chaves permitem, a partir da porta do condutor, o trancamento e o destrancamento das portas e da mala. Se uma das portas, a mala ou o óculo traseiro estiver aberto, o trancamento centralizado não se efectua.

Telecomando

Uma pressão no botão **A** permite o trancamento do veículo à distância.

É assinalado pelo acendimento fixo das luzes de mudança de direcção durante cerca de dois segundos.

Uma pressão no botão **B** permite o destrancamento do veículo à distância.

Esta acção é assinalada pelo piscar rápido das luzes de mudança de direcção durante cerca de dois segundos.

206 SW: o destrancamento do veículo e a abertura do óculo traseiro efectuam-se mediante um apoio demorado no botão **B**.

Esquecimento da chave

O esquecimento da chave no anti-roubo de direcção é assinalado por um sinal sonoro à abertura da porta do condutor.

Localização do veículo

Para localizar o seu veículo, previamente trancado, num parque de estacionamento:

☞ premir o botão **A**, as luzes do tecto iluminam-se e os faróis indicadores de mudança de direcção piscam durante alguns segundos.



ARRANQUE

As quatro posições da chave na fechadura de ignição:

1 - Posição STOP:

a ignição está desligada.

2- 1º entalhe, posição Acessórios:

a ignição está desligada mas os acessórios podem funcionar.

3 - 2º entalhe, posição Marcha:

a ignição está ligada.

4 - Posição Arranque:

o motor de arranque é accionado.

Anti-roubo de direcção

Antes de arrancar, desbloquear a direcção manobrando ligeiramente o volante, se necessário, ao mesmo tempo que a chave.

É aconselhável desembraiar durante o accionamento do motor de arranque para facilitar o arranque do motor.

Arranque de um motor a gasolina

Não premir o acelerador.

Accionar o motor de arranque sem largar a chave até que o motor comece a trabalhar.



Arranque de um motor Diesel

Não premir o acelerador.

Rodar a chave até à posição "Marcha".

Se a temperatura for suficiente, a luz indicadora não se acende e pode arrancar-se imediatamente.

Se a luz indicadora acender, aguardar a sua extinção antes de accionar o motor de arranque.

Se o motor se for abaixo, é necessário repor a chave na posição "STOP" antes de tornar a accionar o arranque.



Nunca embalar um motor frio.

Nunca pôr o motor a trabalhar num local fechado.

Não fazer nenhuma modificação no anti-roubo da direcção.

AIRBAGS FRONTAIS

Desactivação do airbag passageiro*

Introduzir a chave de ignição no comando 1 e girá-la:

- posição "ON" airbag passageiro activado.
- posição "OFF" airbag passageiro desactivado.



Controlo de funcionamento

Com a ignição ligada (2º entalhe da chave), o acender desta luz avisadora, acompanhado por uma mensagem no ecrã multifunções, indica que o airbag está neutralizado (posição "OFF" do comando).

O aviso permanece enquanto durar a neutralização.



Precauções relativas ao airbag passageiro

Veículo equipado com comando de desactivação:



- desactivar o airbag se instalar um banco para criança de costas para a estrada,
- activar o airbag durante o transporte de um adulto.

Veículo não equipado com comando de desactivação:



- não instalar banco para criança de costas para a estrada no banco passageiro da frente.

Em todos os casos, não pôr os pés ou um objecto qualquer em cima do painel de bordo.

* Consoante o destino.

10 - Conhecer o seu veículo



COMANDOS NO VOLANTE

Iluminação

Luzes dianteiras e traseiras (anel A)



Luzes apagadas



Mínimos



Médios / máximos



Acendimento automático dos faróis

Acendimento automático dos faróis

Para activar ou neutralizar a função, colocar a chave na posição acessórios, o comando da iluminação na posição **AUTO/ 0** e premir durante mais de quatro segundos a sua extremidade.



Luz de nevoeiro traseira (anel B)



Luz de nevoeiro traseira (rotação do anel para a frente).

Faróis de nevoeiro à frente / Luz de nevoeiro traseira (anel C)



Faróis de nevoeiro à frente (1ª rotação do anel para a frente)



Faróis de nevoeiro à frente e luz de nevoeiro traseira (2ª rotação do anel para a frente)



Limpa-vidro

À frente

- 2 Varrimento rápido
 - 1 Varrimento normal
 - I Varrimento intermitente
- ou

AUTO Varrimento automático

0 Parado

↓ Um único varrimento

Lava-vidros: puxar o comando para si.

Atrás

Parado

Varrimento intermitente

Lava-vidros



Varrimento com cadência automática

Na posição **AUTO**, o limpa-vidros funciona automaticamente e **adapta a sua velocidade à intensidade da chuva**.



BANCOS DIANTEIROS (berlina e 206 SW)

- 1 - Regulação longitudinal.
- 2 - Regulação da altura e da inclinação do apoio de cabeça.
- 3 - Acesso aos lugares traseiros (3 portas).

- 4 - Regulação em altura.
- 5 - Regulação da inclinação do encosto.
- 6 - Comando dos bancos aquecidos.



Nunca circular sem os apoios de cabeça.



OS BANCOS TRASEIROS

Para rebater os bancos traseiros:

- levantar a frente do assento 1,
- inclinar o assento 1 contra os bancos da frente,
- posicionar o cinturo sob o passador de correia 2,
- puxar o comando 3 para desbloquear o encosto 4,
- desmontar o apoio de cabeça ou baixá-lo,
- inclinar o encosto 4.

Ao reposicionar o encosto, ter cuidado para não entalar os cintos.



Protecção de bagagens

Para a instalar:

- posicionar 1 uma extremidade do enrolador da protecção de bagagens num dos dois suportes,
- comprimir 2 a extremidade oposta do enrolador e colocá-lo no devido lugar,
- soltá-lo 3 para que se engate,
- desenrolar 4 a protecção de bagagens até ao nível dos montantes da mala,
- inserir os guias 5 da protecção de bagagens nas calhas dos montantes.

Para a retirar:

- retirar os guias da protecção de bagagens das calhas dos montantes,
- inserir a protecção de bagagens no seu enrolador, comprimi-lo e retirá-lo do seu suporte.

Arranque de um motor a gasolina

Não premir o acelerador.

Accionar o motor de arranque sem largar a chave até que o motor comece a trabalhar.



Arranque de um motor Diesel

Não premir o acelerador.

Rodar a chave até à posição "Marcha".

Se a temperatura for suficiente, a luz indicadora não se acende e pode arrancar-se imediatamente.

Se a luz indicadora acender, aguardar a sua extinção antes de accionar o motor de arranque.

Se o motor se for abaixo, é necessário repor a chave na posição "STOP" antes de tornar a accionar o arranque.



Nunca embalar um motor frio.

Nunca pôr o motor a trabalhar num local fechado.

Não fazer nenhuma modificação no anti-roubo da direcção.

AIRBAGS FRONTAIS

Desactivação do airbag passageiro*

Introduzir a chave de ignição no comando 1 e girá-la:

- posição "ON" airbag passageiro activado.
- posição "OFF" airbag passageiro desactivado.



Controlo de funcionamento

Com a ignição ligada (2º entalhe da chave), o acender desta luz avisadora, acompanhado por uma mensagem no ecrã multifunções, indica que o airbag está neutralizado (posição "OFF" do comando).

O aviso permanece enquanto durar a neutralização.



Precauções relativas ao airbag passageiro

Veículo equipado com comando de desactivação:



- desactivar o airbag se instalar um banco para criança de costas para a estrada,
- activar o airbag durante o transporte de um adulto.

Veículo não equipado com comando de desactivação:



- não instalar banco para criança de costas para a estrada no banco passageiro da frente.

Em todos os casos, não pôr os pés ou um objecto qualquer em cima do painel de bordo.

* Consoante o destino.



ELEVADORES ELÉCTRICOS DE VIDROS

1. Elevador eléctrico do vidro condutor

Funcionamento manual: premir o interruptor sem ultrapassar o ponto de resistência. O vidro pára logo que se soltar o interruptor.

Funcionamento automático: premir o interruptor ou puxá-lo para além do ponto de resistência. Um único impulso abre ou fecha completamente o vidro.

A abertura e o fecho automático só funcionam quando o motor trabalha.



2. Elevador eléctrico do vidro frente direito

3. Elevador eléctrico do vidro traseiro esquerdo

4. Elevador eléctrico do vidro traseiro direito



RETROVISORES ELÉCTRICOS

Girar o comando **5** para a direita ou para a esquerda para seleccionar o retrovisor correspondente.

Mover o comando **5** nas quatro direcções para fazer a regulação.

Retrovisores dobráveis electricamente

Com a ignição ligada, girar o comando **5** para a posição **A**.

AS PORTAS



As portas da frente



As portas traseiras (206 SW)

TRANCAMENTO/ DESTRANCAMENTO DA MALA E DO ÓCULO TRASEIRO (206 SW)



A mala e o óculo traseiro não podem abrir-se simultaneamente.

Com o óculo traseiro fechado, para abrir a **mala**, accionar o manípulo **A** e levantá-lo.

Com a mala fechada, para abrir o **óculo traseiro**, efectuar um impulso longo no botão de destrancamento do telecomando, ou accionar o manípulo **B**, e em seguida levantar o óculo com o braço do limpa-vidros (lugar **C**).

A iluminação é comandada pela abertura da mala ou do óculo traseiro.

Observação: Fechar o óculo traseiro utilizando o braço do limpa-vidros ou apoiando no centro do vidro





AJUSTE DO VOLANTE EM ALTURA

Veículo parado, baixar o comando para desbloquear o volante.

Ajustar o volante na altura pretendida e bloquear o comando.



ABERTURA DO CAPOT MOTOR

Por dentro: puxar o manípulo.



Por fora: levantar a patilha, abrir o capot e fixar a vareta para o manter aberto.



A CAIXA DE VELOCIDADES AUTOMÁTICA "TIPTRONIC-SYSTEM PORSCHE"

A caixa **automática** de quatro velocidades oferece, à escolha, o conforto do **automatismo integral**, enriquecido por um programa **desporto** e um programa **neve**, ou a **passagem manual** das velocidades.

Grelha de selecção das posições

☞ Deslocar a alavanca na grelha para seleccionar uma posição.

A luz avisadora da selecção aparece no ecrã do quadrante.

**AQUECIMENTO /
AR CONDICIONADO**

Nº	Símbolo	Função
1		Regulação da repartição do ar
2		Comando de entrada de ar
3		Regulação da temperatura
4		Desembaciamento do óculo traseiro e dos retrovisores
5		Regulação do débito de ar
6		Comando do ar condicionado













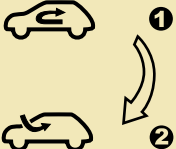

▶▶ 83

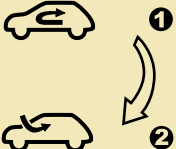

▶▶ 84

CONSELHOS DE AJUSTES INTERIORES











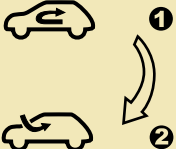

Eu desejo...	Aquecimento ou Ar condicionado manual				
	Distribuição de ar	Fluxo de ar	Recirculação do ar / Entrada de ar exterior	Temperatura	AC manual
QUENTE					—
FRIO					ON
DESEMBACIAMENTO DESCONGELAMENTO					ON

AR CONDICIONADO AUTOMÁTICO

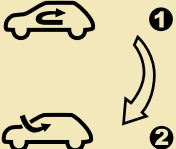
Nº	Símbolo	Função
1		Regulação do fluxo de ar
2		Regulação da repartição do ar
3		Comando de entrada de ar
4		Comando do ar condicionado
5		Descongelamento do óculo traseiro e dos retrovisores
6		Paragem do sistema
7		Regulação da temperatura
8		Programa automático conforto
9		Programa automático visibilidade



CONSELHOS DE AJUSTES INTERIORES

Eu desejo...	Aquecimento ou Ar condicionado manual				
	Distribuição de ar	Fluxo de ar	Recirculação do ar / Entrada de ar exterior	Temperatura	AC manual
QUENTE					—
FRIO					ON
DESEMBACIAMENTO DESCONGELAMENTO					ON



PAINEL DE INSTRUMENTOS: GASOLINA - DIESEL CAIXA DE VELOCIDADES MANUAL (berlina e 206 SW)

- | | | |
|---|--|--|
| 1. Luz avisadora de cinto de segurança desapertado* | 10. Indicador de pisca-pisca direito | 20. Luz avisadora de alerta centralizado (STOP) |
| 2. Luz avisadora de neutralização do airbag passageiro* | 11. Luz avisadora de autodiagnóstico do motor | 21. Velocímetro |
| 3. Luz avisadora de airbags | 12. Luz avisadora de máximos | 22. Indicador de temperatura do líquido de arrefecimento |
| 4. Luz avisadora de faróis de nevoeiro dianteiros | 13. Luz avisadora de travão de mão, do nível de líquido de travões e de mau funcionamento do REF | 23. Conta-rotações |
| 5. Luz avisadora do sistema antibloqueio de rodas (ABS) | 14. Luz avisadora de médios | 24. Botão do reóstato de iluminação. |
| 6. Luz avisadora de luz de nevoeiro traseira | 15. Luz avisadora de carga da bateria | 25. Indicador de nível de combustível |
| 7. Luz avisadora de pré-aquecimento motor Diesel | 16. Luz avisadora de pressão e de temperatura do óleo do motor | 26. Luz avisadora de reserva de combustível |
| 8. Indicador de pisca-pisca esquerdo | 17. Luz avisadora do nível mínimo do líquido de arrefecimento (Diesel) | 27. Luz avisadora do controlo dinâmico de estabilidade (ESP/ASR) |
| 9. Conta-quilómetros totalizador, indicador de manutenção e indicador do nível de óleo do motor | 18. Indicador de temperatura de óleo do motor | |
| | 19. Botão do conta-quilómetros totalizador | |

* Consoante o destino.



PAINEL DE INSTRUMENTOS: GASOLINA CAIXA DE VELOCIDADES MANUAL (206 RC)

- | | | |
|---|--|--|
| 1. Luz avisadora de cinto de segurança desapertado* | 9. Indicador de pisca-pisca direito | 18. Luz avisadora de alerta centralizado (STOP) |
| 2. Luz avisadora de neutralização do airbag passageiro* | 10. Luz avisadora de autodiagnóstico do motor | 19. Velocímetro |
| 3. Luz avisadora de airbags | 11. Luz avisadora de máximos | 20. Indicador de temperatura do líquido de arrefecimento |
| 4. Luz avisadora de faróis de nevoeiro dianteiros | 12. Luz avisadora de travão de mão, do nível de líquido de travões e de mau funcionamento do REF | 21. Conta-rotações |
| 5. Luz avisadora do sistema antibloqueio de rodas (ABS) | 13. Luz avisadora de médios | 22. Botão do reóstato de iluminação |
| 6. Luz avisadora de luz de nevoeiro traseira | 14. Luz avisadora de carga da bateria | 23. Indicador de nível de combustível |
| 7. Indicador de pisca-pisca esquerdo | 15. Luz avisadora de pressão e de temperatura do óleo do motor | 24. Luz avisadora de reserva de combustível |
| 8. Conta-quilómetros totalizador, indicador de manutenção e indicador do nível de óleo do motor | 16. Indicador de temperatura de óleo do motor | 25. Luz avisadora do controlo dinâmico de estabilidade (ESP/ASR) |
| | 17. Botão do conta-quilómetros totalizador | |

* Consoante o destino.



PAINEL DE INSTRUMENTOS: GASOLINA, CAIXA DE VELOCIDADES AUTOMÁTICA (berlina e 206 SW)

- | | | |
|---|--|---|
| <ol style="list-style-type: none"> 1. Luz avisadora de cinto de segurança desapertado* 2. Luz avisadora de neutralização do airbag passageiro* 3. Luz avisadora de airbags 4. Luz avisadora de faróis de nevoeiro dianteiros 5. Luz avisadora do sistema antibloqueio de rodas (ABS) 6. Luz avisadora de luz de nevoeiro traseira 7. Indicador de pisca-pisca esquerdo 8. Conta-quilómetros totalizador, indicador de manutenção e indicador do nível de óleo motor | <ol style="list-style-type: none"> 9. Indicador de pisca-pisca direito 10. Luz avisadora de autodiagnóstico do motor 11. Luz avisadora de máximos 12. Luz avisadora de travão de mão, do nível de líquido de travões e de mau funcionamento do REF 13. Luz avisadora de médios 14. Luz avisadora de carga da bateria 15. Luz avisadora de pressão e de temperatura do óleo do motor 16. Programas de funcionamento 17. Indicador de relação da caixa de velocidades | <ol style="list-style-type: none"> 18. Botão do conta-quilómetros totalizador 19. Luz avisadora de alerta centralizado (STOP) 20. Velocímetro 21. Indicador de temperatura do líquido de arrefecimento 22. Conta-rotações 23. Botão do reóstato de iluminação 24. Indicador de nível de combustível 25. Luz avisadora de reserva de combustível 26. Luz avisadora do controlo dinâmico de estabilidade (ESP/ASR) |
|---|--|---|

* Consoante o destino.

AS LUZES AVISADORAS

Uma luz de alerta permanentemente acesa ou piscando com o motor em marcha, indica um defeito de funcionamento do órgão correspondente.

O acender de certas luzes avisadoras pode ser acompanhado por um sinal sonoro e por uma mensagem no ecrã multifunções. Não descure este aviso e consulte o mais rapidamente possível um Representante Autorizado PEUGEOT.

Se o avisador de alerta centralizado, STOP, se acender com o veículo em circulação, a paragem é imperativa. Parar o veículo nas melhores condições de segurança.



Luz avisadora de alerta centralizado (STOP)

Funciona simultaneamente com a luz avisadora:

- pressão e temperatura do óleo do motor,
- nível mínimo do líquido de arrefecimento,
- travão de mão,
- nível mínimo do líquido dos travões,
- defeito no sistema electrónico de travagem

Acoplado com o indicador de temperatura do líquido de arrefecimento.

A paragem é obrigatória se piscar com o motor em funcionamento. Consultar um Representante Autorizado PEUGEOT.



Luz avisadora de pressão e de temperatura do óleo do motor

Funciona simultaneamente com a luz avisadora de alerta centralizado (STOP).

A paragem é obrigatória.

Indica:

- uma pressão de óleo insuficiente ou
- uma falta de óleo no sistema de lubrificação. Completar o nível,
- uma temperatura de óleo muito elevada. O acender da luz avisadora é acompanhado por um sinal sonoro. Para baixar a temperatura do óleo, reduzir a velocidade.

Consultar um Representante Autorizado PEUGEOT.



Luz avisadora do nível mínimo do líquido de arrefecimento, motor Diesel

Acoplado com a luz avisadora de alerta centralizado (STOP).

A paragem é obrigatória.

Esperar o arrefecimento do motor para completar o nível.

O circuito de arrefecimento está sob pressão.

Em caso de necessidade e para evitar quaisquer riscos de queimaduras, desenroscar o tampão duas voltas para diminuir a pressão.

Quando a pressão diminuir, retirar o tampão e completar o nível.

Consultar um Representante Autorizado PEUGEOT.



Luz avisadora de travão de estacionamento, de nível mínimo do líquido de travões e de defeito no sistema de Repartição Electrónica de Travagem (REF)

Em conjunto com a luz avisadora de alerta centralizada (STOP).

Indica:

- que o travão de estacionamento está apertado ou mal desapertado
- uma diminuição excessiva do líquido de travões (se a luz avisadora permanecer acesa mesmo com o travão desapertado),
- um defeito do sistema de Repartição Electrónica de Travagem (REF), se aceso simultaneamente com a luz avisadora de ABS.

A paragem é obrigatória.

Consultar um Representante Autorizado PEUGEOT.



Luz avisadora do sistema antibloqueio de rodas (ABS)

Acende-se sempre que se liga a ignição durante alguns segundos.

Quando a luz avisadora permanece acesa ou acende-se para além de 12 km/h, indica um mau funcionamento do sistema ABS.

O veículo conserva, contudo, uma travagem clássica com assistência.

O acendimento desta luz avisadora acompanhado por um sinal sonoro e por uma mensagem no ecrã multifunções, indica uma anomalia no sistema ABS.

Consultar um Ponto Serviço PEUGEOT.



Luz avisadora do sistema de controlo dinâmico de estabilidade (ESP/ASR)

Acende-se sempre que se liga a ignição durante alguns segundos.

Com o motor a funcionar e o veículo em andamento, pisca quando se activa o sistema.

Acende-se de forma contínua acompanhado por uma mensagem no ecrã multifunções, quando é neutralizado.

Se a luz avisadora permanece acesa, com o motor a trabalhar e o veículo em andamento, consultar um Ponto Serviço PEUGEOT.



Luz avisadora de carga da bateria

Indica:

- um funcionamento defeituoso no circuito de carga,
- terminais da bateria ou do motor de arranque desapertados,
- correia do alternador rebentada ou frouxa,
- alternador defeituoso.

Consultar um Representante Autorizado PEUGEOT.



Luz avisadora de anti-polução (consoante a versão)

Acende sempre que se liga a ignição durante alguns segundos.

O acendimento com o motor a funcionar assinala um mau funcionamento do sistema de injeção, da ignição ou da despoluição.

Se a luz avisadora pisca, há risco de destruição do catalisador nos motores a gasolina.

Consultar um Ponto Serviço PEUGEOT.

Alerta saturação FAP (Diesel)

Um sinal sonoro e uma mensagem no ecrã multifunções indicam o entupimento do filtro diesel (FAP), é um princípio de saturação do filtro de partículas devido a condições de utilização urbana excepcionalmente prolongadas: velocidade reduzida, grandes engarrafamentos,...

A fim de regenerar o filtro, é aconselhável rolar desde que possível, assim que as condições de circulação o permitam, a uma velocidade de 60 km/h ou mais, durante pelo menos cinco minutos até que a mensagem desapareça. Se o defeito persistir, consultar rapidamente um Representante autorizado PEUGEOT.

Alerta do nível aditivo de gasóleo (Diesel)

Um sinal sonoro e uma mensagem no ecrã multifunções indicam um nível mínimo de aditivo de gasóleo. É necessário efectuar um ajuste deste aditivo, consultar rapidamente um Representante autorizado PEUGEOT.



Pré-aquecimento motor Diesel

Esperar a extinção da luz avisadora antes de arrancar.

Se a temperatura for suficiente, a luz avisadora acende durante menos de um segundo e pode arrancar imediatamente.



Luz avisadora de nível mínimo de combustível

Ao primeiro acendimento indica que restam pelo menos 50 km de autonomia. (Capacidade do depósito: cerca de 50 litros).

22 - O controlo de marcha



Luz avisadora de cinto não apertado*

Ao ligar a ignição a luz avisadora acende se o condutor não tiver apertado o seu cinto.

Para além de 20 km/h e durante cerca de dois minutos, a luz avisadora pisca acompanhada por um sinal sonoro de intensidade crescente e por uma mensagem no ecrã multifunções. Esta luz permanecerá acesa enquanto o condutor não apertar o cinto.



Luz avisadora de neutralização do airbag passageiro*

O acender desta luz avisadora acompanhado por pela mensagem no ecrã multifunções, indica a neutralização do airbag passageiro.

A luz avisadora permanece acesa enquanto o airbag passageiro não for neutralizado.

Em todos os casos, se a luz avisadora piscar, consultar um Representante Autorizado PEUGEOT.



Luz avisadora de airbags

A luz avisadora acende durante alguns segundos ao ligar a ignição. O acender desta luz avisadora com o motor em funcionamento, acompanhado por um sinal sonoro e por uma mensagem no ecrã multifunções, indica um mau funcionamento dos airbags.

Consultar um Representante Autorizado PEUGEOT.



Indicador de temperatura do líquido de arrefecimento

- ponteiro na zona (A), a temperatura está correcta,
- ponteiro na zona (B), a temperatura está demasiado alta. A luz de alerta centralizado **STOP** pisca.

A paragem é obrigatória.

Consultar um Representante Autorizado PEUGEOT.



Indicador de temperatura do óleo do motor

Com o motor a trabalhar, indica a temperatura do óleo:

- ponteiro na zona (C), a temperatura está correcta,
- ponteiro na zona (D), a temperatura está demasiado alta. Para diminuir a temperatura do óleo, reduzir a velocidade.

* Consoante o destino.

22 - O controlo de marcha



Luz avisadora de cinto não apertado*

Ao ligar a ignição a luz avisadora acende se o condutor não tiver apertado o seu cinto.

Para além de 20 km/h e durante cerca de dois minutos, a luz avisadora pisca acompanhada por um sinal sonoro de intensidade crescente e por uma mensagem no ecrã multifunções. Esta luz permanecerá acesa enquanto o condutor não apertar o cinto.



Luz avisadora de neutralização do airbag passageiro*

O acender desta luz avisadora acompanhado por pela mensagem no ecrã multifunções, indica a neutralização do airbag passageiro.

A luz avisadora permanece acesa enquanto o airbag passageiro não for neutralizado.

Em todos os casos, se a luz avisadora piscar, consultar um Representante Autorizado PEUGEOT.



Luz avisadora de airbags

A luz avisadora acende durante alguns segundos ao ligar a ignição. O acender desta luz avisadora com o motor em funcionamento, acompanhado por um sinal sonoro e por uma mensagem no ecrã multifunções, indica um mau funcionamento dos airbags.

Consultar um Representante Autorizado PEUGEOT.



Indicador de temperatura do líquido de arrefecimento

- ponteiro na zona (A), a temperatura está correcta,
- ponteiro na zona (B), a temperatura está demasiado alta. A luz de alerta centralizado **STOP** pisca.

A paragem é obrigatória.

Consultar um Representante Autorizado PEUGEOT.



Indicador de temperatura do óleo do motor

Com o motor a trabalhar, indica a temperatura do óleo:

- ponteiro na zona (C), a temperatura está correcta,
- ponteiro na zona (D), a temperatura está demasiado alta. Para diminuir a temperatura do óleo, reduzir a velocidade.

* Consoante o destino.

Ecrã de visualização das posições da alavanca selectora da caixa de velocidades automática

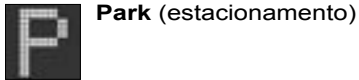

Park (estacionamento)



Reverse (Marcha atrás)



Neutral (Ponto morto)



Drive (Condução)

Modo manual:



1ª relação engatada



2ª relação engatada



3ª relação engatada



4ª relação engatada

Testemunhos da caixa de velocidades automática



Luz avisadora de "Desporto"

Acende com a selecção do programa **"DESPORTO"**.



Luz avisadora de "NEVE"

Acende com a selecção do programa **"NEVE"**.

Anomalia de funcionamento

Se as luzes avisadoras Desporto e Neve piscam, acompanhadas por um sinal sonoro e por uma mensagem no ecrã multifunções. Consultar um representante Autorizado PEUGEOT.

ECRÃ DO PAINEL DE INSTRUMENTOS

Quando se liga a ignição, assegura sucessivamente três funções:

- indicador de manutenção,
- indicador do nível do óleo do motor,
- conta-quilómetros totalizador permanece visível ao desligar a ignição, na abertura da porta do condutor e ao trancar ou destrancar o veículo, durante 30 segundos.

Indicador de manutenção

Indica a quilometragem que falta para a próxima revisão a efectuar de acordo com o plano de manutenção.

Funcionamento

Ao ligar a chave e durante 5 segundos, a chave que simboliza as operações de manutenção acende e o ecrã do quadrante indica o número de quilómetros, arredondado por defeito, que faltam para a próxima revisão.

Exemplo: Faltam 4 800 km para a próxima revisão. Com a chave ligada e durante 5 segundos o ecrã indica:



5 segundos depois de se ligar a chave, o conta-quilómetros retoma o funcionamento normal e o ecrã indica a quilometragem total ou diária.



Quando o prazo até à próxima revisão for inferior a 1 000 km

Exemplo: faltam 900 km para a próxima revisão.

Ao ligar a ignição e durante 5 segundos, o ecrã indica:



5 segundos depois de ligada a ignição, o conta-quilómetros passa ao funcionamento normal e a chave permanece acesa.

Indica que uma revisão deve ser feita brevemente. O ecrã indica a quilometragem total ou diária.



Quando o prazo para a revisão foi ultrapassado

Sempre que se ligar a ignição e durante 5 segundos, a chave de manutenção e a quilometragem ultrapassada piscam.

Exemplo: o prazo para a revisão foi ultrapassado em 300 km. A revisão da sua viatura deve ser efectuada o mais rapidamente possível.

Ao ligar a ignição e durante 5 segundos o ecrã indica:



5 segundos depois de ligada a ignição, o conta-quilómetros passa ao funcionamento normal e a chave permanece acesa. O ecrã indica a quilometragem total ou diária.



Observação: a chave de manutenção acende no caso de que tenha ultrapassado o prazo de dois anos*.

* Consoante o destino.

Reposição a zero do indicador de manutenção



O seu Representante Autorizado PEUGEOT efectua esta operação depois de cada revisão.

O processo de reposição a zero é o seguinte:

- desligar a ignição,
- premir o botão **1** e mantê-lo premido,
- ligar a ignição.

O ecrã quilométrico começa uma retro-contagem de 10 segundos,

- manter o botão **1** premido durante 10 segundos.

O ecrã indica [= 0] e a chave de manutenção desaparece.

Indicador de nível do óleo motor

Ao ligar a ignição, o nível de óleo do motor é indicado durante cerca de 10 segundos, após a informação sobre a manutenção.



Demasiado óleo

O piscar dos seis quadrados e o aparecimento de "max" indicam uma quantidade demasiada de óleo podendo deteriorar o motor.

Se essa quantidade demasiada de óleo for confirmada pela sonda manual (vareta do óleo), consultar um Representante Autorizado PEUGEOT.



Falta de óleo

O piscar dos seis segmentos e o aparecimento de "mínimo" indicam uma falta de óleo podendo deteriorar o motor.

Se essa falta de óleo for confirmada pela sonda manual (vareta do óleo), completar, imperativamente, o nível do mesmo.



Defeito no indicador de nível de óleo

O piscar dos seis segmentos confirma um mau funcionamento do indicador de nível do óleo.

Risco de deterioração do motor.

Consultar um Representante Autorizado PEUGEOT.

A verificação do nível com a sonda (vareta do óleo) só é válida se o veículo estiver num solo horizontal e com o motor parado desde pelo menos, mais de 10 minutos.

Totalizador quilométrico



Um impulso no botão **1** permite alternar a indicação da quilometragem total e diária.

Para repor o contador diário a zero pressionar, quando ele está afixado, o botão **1** até a aparição dos zeros.

REÓSTATO DE ILUMINAÇÃO



Com os faróis acesos, carregar no botão para variar a intensidade da iluminação do posto de condução. Quando a iluminação atingir o ajuste mínimo (ou máximo), soltar o botão e em seguida tornar a carregar para aumentá-la (ou diminuí-la).

Quando a iluminação atingir a intensidade pretendida, soltar o botão.



AS LUZES DE EMERGÊNCIA

Preindo o botão, todas as luzes indicadoras de mudança de direcção piscam.

Podem funcionar com a ignição desligada.

O acendimento automático das luzes de emergência*

Numa travagem de urgência e em função da desaceleração, as luzes de emergência acendem automaticamente. Apagam-se, também automaticamente, à primeira aceleração. Podem também ser desligadas preindo o botão.

* Conforme o destino.

O RELÓGIO

Botão 1: acerto das horas

Botão 2: acerto dos minutos

Manter o botão premido para obter um desfile rápido.

ECRÃ A

Permite obter as seguintes informações:

- hora,
- data,
- temperatura exterior*
(pisca em caso de gelo na estrada),
- os dados do rádio,
- o controlo dos acessos
(ex. "porta frente esquerda aberta", ...),
- mensagens de alerta
(ex. "pilha do telecomando gasta")
ou de informação
(ex. "modo economia activo")
exibidas temporariamente.

Regulação dos parâmetros

Manter o botão 1 apoiado durante dois segundos para aceder aos ajustamentos, o valor pisca, está pronto para ser modificado.

Em seguida, cada pressão no botão 1 permite fazer desfilir os diferentes dados na seguinte ordem:

- idioma das informações exibidas,
- horas (modo 12 ou 24 horas),
- minutos,
- ano,
- mês,
- dia,
- unidade de temperatura:
(graus Celsius ou Fahrenheit).

Para modificar o dado seleccionado, premir o botão 2. Manter o botão premido para obter um desfile rápido (retorno ao início depois do último valor possível).

Se nenhuma acção for feita durante 7 segundos, o ecrã volta à afixação de base e os dados alterados são registados.

Observação: Uma pressão no botão 2 permite inscrever a temperatura exterior durante alguns segundos.

* Consoante a versão.

O ECRÃ MONOCROMÁTICO B



Permite obter as seguintes informações:

- a hora,
- a data,
- a temperatura exterior (pisca em caso de risco de gelo),
- as afexações do rádio,
- controlo dos acessos. O ecrã indica graficamente se alguma porta está aberta,
- mensagens de alerta (ex: "anomalia carga bateria") ou de informação (ex: "nível de combustível baixo") inscritas temporariamente e que podem ser apagadas premindo o botão **1** ou **2**,
- computador de bordo.

Ajuste dos parâmetros

Conservar o botão **1** premido durante dois segundos para ter acesso aos ajustes. O parâmetro pisca e está pronto a ser alterado.

Em seguida, cada impulso no botão **1** permite fazer desfilir os diversos dados pela seguinte ordem:

- idioma das informações afixadas,
- unidade de velocidade (km ou milhas),
- unidade de temperatura (graus Celsius ou Fahrenheit),
- modo da hora (12 ou 24 horas),
- horas,
- minutos,
- ano,
- mês,
- dia.

Para modificar o valor do parâmetro seleccionado premir o botão **2**. Manter o botão premido para obter um desfile rápido.

Se nenhuma acção for feita durante 7 segundos, o visor volta à afexação corrente e os dados alterados são gravados.

O ECRÃ MONOCROMÁTICO CT



É comandado pelo teclado do **rádio-telefone GPS RT3**.

Ele permite visualizar:

- a hora
- a data
- a temperatura exterior (no caso de riscos de gelo ocorrerá uma mensagem),
- as visualizações das fontes áudio (rádio, CD, ...)
- as visualizações dos sistemas telemáticos (telefone, serviços, ...),
- o controlo dos acessos (portas, capot, ...),
- as mensagens de alerta (ex.: "Nível de combustível baixo") e do estado das funções do veículo (ex.: "Airbag passageiro neutralizado") visualizados temporariamente,
- a visualização do computador de bordo (ver capítulo correspondente),
- as visualizações do sistema de orientação embarcado (ver capítulo correspondente).

Observação: para aproveitar todas as funções do sistema existem dois CD-Rom: um, o de "Configuração", contém o programa e os diferentes idiomas das visualizações e das informações vocais; o outro, o de "Orientação" contém os dados cartográficos do sistema de orientação embarcado.



Menu principal

Premir a tecla "**Menu**" do rádio-telefone RT3 para aceder ao **menu principal** e escolher uma das seguintes aplicações:

- navegação/info. tráfego (ver capítulo "Sistema de navegação embarcado"),
- funções de áudio (ver capítulo "Rádio-telefone RT3"),
- computador de bordo (ver capítulo correspondente),
- directório (ver capítulo "Rádio-telefone RT3"),
- telefone e serviços telemáticos (ver capítulo "Rádio-telefone RT3"),
- configuração.

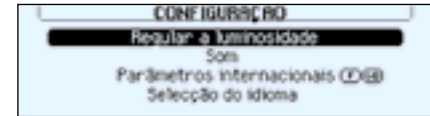

Menu configuração

Dá acesso aos parâmetros seguintes:

- "Regular a luminosidade": ajuste da luminosidade do ecrã,
- "Som": ajuste da síntese vocal (para o parâmetro voz feminina/masculina: inserir o CD-Rom de configuração); ajuste dos comandos vocais,
- "Parâmetros internacionais": ajuste da data e hora (modo 12 ou 24 horas, ajuste dos minutos no GPS); ajuste das unidades (l/100-°C ou mpg - °F).
- "Seleção do idioma": escolha do idioma de visualização, das informações e do correio voz (Alemão, Inglês, Espanhol, Francês, Italiano, Holandês, Português: inserir o CD-Rom de configuração)

RÁDIO RB3



Acção	Comando executado
1 - Apoio (atrás)	Aumento do volume sonoro.
2 - Apoio (atrás)	Diminuição do volume sonoro.
1 + 2 - Apoio simultâneo	Corte do som (mute); restauro do som apoiando numa tecla qualquer.
3 - Apoio	Busca automática frequência superior (rádio) - Seleccção da pista seguinte (CD).
4 - Apoio	Busca automática frequência inferior (rádio) - Seleccção pista precedente (CD).
5 - Apoio na extremidade	Mudança de fonte (rádio/cassete/carregador CD).
6 - Rotação (sentido dos ponteiros do relógio)	Seleccção estação memorizada superior (rádio) - Seleccção CD seguinte.
7 - Rotação (contrária aos ponteiros do relógio)	Seleccção estação memorizada inferior (rádio) - Seleccção CD precedente.

Tecla		Função
A		Ligar/desligar o rádio.
B	-	Baixar o volume.
C	+	Aumentar o volume.
D	RDS	Ligar/desligar função RDS. Impulso de mais de dois segundos: ligar/desligar o modo de seguimento regional.
E	TA	Ligar/desligar a prioridade às informações de trânsito.
F		Impulso a fundo: retorno rápido da cassete.
G		Impulso a fundo: avanço rápido da cassete.
F + G	◀ ▶ ◀◀ ▶▶	Impulso a meio curso: inversão do sentido de leitura da cassete. Impulso a fundo: ejeção da cassete.
H	♪	Seleção dos graves, dos agudos, do loudness, da repartição sonora e da correcção automática do volume.
I	▲	Ajuste superior das funções associadas à tecla H .
J	▼	Ajuste inferior das funções associadas à tecla H .
K	SRC	Seleção da fonte: rádio, cassete ou carregador CD. Impulso de mais de dois segundos: leitura aleatória CD.
L	▶▶	Busca manual e automática da frequência superior. Seleção da música seguinte (CD) e do PTY (rádio).
M	MAN	Funcionamento manual/automático das teclas L e N modo rádio.
N	◀◀	Seleção manual e automática da frequência inferior. Seleção da música precedente (CD) e do PTY (rádio).
O	BND AST	Seleção das gamas de ondas FM1, FM2, FMast, AM. Impulso de mais de 2 segundos: memorização automática das estações (autostore).
1 a 6	1 2 3 4 5 6	Seleção da estação memorizada. Impulso de mais de dois segundos: memorização de uma estação.
1 a 5	1 2 3 4 5	Seleção dos CD do carregador de CD.

FUNÇÕES GERAIS



Ligar/desligar

Com a chave de ignição na posição acessórios ou contacto ligado, premir o botão **A** para ligar ou desligar o rádio.

O rádio pode funcionar durante 30 minutos sem ligar a ignição.

Sistema anti-roubo

O rádio está codificado de maneira a funcionar unicamente no seu veículo e não poderá ser utilizado se for instalado num outro veículo.

O sistema anti-roubo é automático e não requer nenhuma manipulação da sua parte.

AJUSTE DO VOLUME SONORO

Efectuar pressões sucessivas na tecla **C** para aumentar o volume sonoro do rádio ou na tecla **B** para o diminuir.

Uma pressão contínua nas teclas **C** e **B** permite uma regulação progressiva do volume.

AJUSTES ÁUDIO



Efectuar pressões sucessivas na tecla **H** para aceder aos ajustes dos graves (**BASS**), dos agudos (**TREB**), do loudness (**LOUD**), do fader (**FAD**), do balanço

(**BAL**) e da correcção automática do volume.

A saída do modo áudio efectua-se automaticamente depois de alguns segundos sem acção ou premindo a tecla **H** depois da configuração da correcção automática do volume.

Observação: o ajuste dos graves, dos agudos e do loudness é específico de cada fonte. É possível regulá-los independentemente em rádio, cassete (**RB3**), CD (**RD3**) ou carregador de CD.

Ajuste dos graves



Quando "**BASS**" está afixado, premir as teclas **I** ou **J** para fazer variar o ajuste.

- "**BASS -9**" ajuste mínimo dos graves,
- "**BASS 0**" posição normal,
- "**BASS +9**" ajuste máximo dos graves.

Ajuste dos agudos

Quando "**TREB**" está afixado, premir as teclas **I** ou **J** para fazer variar o ajuste.

- "**BASS -9**" ajuste mínimo dos agudos,
- "**BASS 0**" posição normal,
- "**BASS +9**" ajuste máximo dos agudos

Ajuste do loudness

Esta função permite acentuar automaticamente os graves e os agudos. Premir as teclas **I** ou **J** para activar ou desactivar a função.

Ajuste da repartição sonora frente/atrás (Fader)

Quando "**FAD**" está afixado, premir as teclas **I** ou **J**.

A tecla **I** permite aumentar o volume sonoro à frente.

A tecla **J** permite aumentar o volume sonoro atrás.

Ajuste da repartição sonora direita/esquerda (Balanço)

Quando "**BAL**" está afixado, premir as teclas **I** ou **J**.

A tecla **I** permite aumentar o volume sonoro à direita.

A tecla **J** permite aumentar o volume sonoro à esquerda.

Correcção automática do volume

Esta função permite adaptar automaticamente o volume sonoro em função da velocidade do veículo.

Premir as teclas **I** ou **J** para activar ou neutralizar a função.

FONTE RÁDIO

Observações sobre a recepção de rádio

O auto-rádio é submetido a fenómenos que não existem numa instalação rádio de salão. Tanto a recepção em modulação de amplitude AM (GO/PO) como em modulação de frequência (FM), está sujeita a perturbações diversas que não põem em causa a qualidade da sua instalação pois são devidas à natureza dos sinais e à sua propagação.

Em modulação de amplitude, é possível que se notem perturbações quando se passa por baixo de linhas de alta tensão, pontes ou túneis.

Em frequência modulada, a distância da emissora, a reflexão do sinal contra obstáculos (montanhas, colinas, prédios, etc), as zonas de sombra (não cobertas pelos emissores) podem provocar perturbações na recepção.

Seleccção da fonte rádio



Rádio RB3: Premir várias vezes tecla "**SRC**".



Rádio RD3: premir a tecla **R**.

Seleccção de uma gama de ondas



Rádio RB3: com ligeiras pressões na tecla "**BND/AST**", seleccionam-se as gamas de ondas FM1, FM2, FMast e AM.



Rádio RD3: com ligeiras pressões na tecla "**R**", seleccionam-se as gamas de ondas FM1, FM2, FMast e AM.

Ajuste da repartição sonora frente/atrás (Fader)

Quando "**FAD**" está afixado, premir as teclas **I** ou **J**.

A tecla **I** permite aumentar o volume sonoro à frente.

A tecla **J** permite aumentar o volume sonoro atrás.

Ajuste da repartição sonora direita/esquerda (Balanço)

Quando "**BAL**" está afixado, premir as teclas **I** ou **J**.

A tecla **I** permite aumentar o volume sonoro à direita.

A tecla **J** permite aumentar o volume sonoro à esquerda.

Correcção automática do volume

Esta função permite adaptar automaticamente o volume sonoro em função da velocidade do veículo.

Premir as teclas **I** ou **J** para activar ou neutralizar a função.

FONTE RÁDIO

Observações sobre a recepção de rádio

O auto-rádio é submetido a fenómenos que não existem numa instalação rádio de salão. Tanto a recepção em modulação de amplitude AM (GO/PO) como em modulação de frequência (FM), está sujeita a perturbações diversas que não põem em causa a qualidade da sua instalação pois são devidas à natureza dos sinais e à sua propagação.

Em modulação de amplitude, é possível que se notem perturbações quando se passa por baixo de linhas de alta tensão, pontes ou túneis.

Em frequência modulada, a distância da emissora, a reflexão do sinal contra obstáculos (montanhas, colinas, prédios, etc), as zonas de sombra (não cobertas pelos emissores) podem provocar perturbações na recepção.

Seleccção da fonte rádio



Rádio RB3: Premir várias vezes tecla "**SRC**".



Rádio RD3: premir a tecla **R**.

Seleccção de uma gama de ondas



Rádio RB3: com ligeiras pressões na tecla "**BND/AST**", seleccionam-se as gamas de ondas FM1, FM2, FMast e AM.



Rádio RD3: com ligeiras pressões na tecla "**R**", seleccionam-se as gamas de ondas FM1, FM2, FMast e AM.

Busca automática das estações



Premir brevemente uma das teclas **L** ou **N** para ouvir respectivamente a estação seguinte ou a precedente. Conservando a tecla apoiada na direcção escolhida obtém-se um desfile contínuo da frequência.

O desfile pára na primeira estação encontrada logo que se soltar a tecla.

Se o programa de informações de trânsito **TA** for seleccionado, unicamente as estações que transmitem este tipo de programa serão escutadas.

A busca de uma estação efectua-se primeiro em sensibilidade "**LO**" (selecção dos emissores mais potentes) para um varrimento da gama de ondas, depois em sensibilidade "**DX**" (selecção de emissores mais fracos e mais longínquos).

Para efectuar directamente uma busca em sensibilidade "**DX**", premir duas vezes as teclas **L** ou **N**.

Busca manual das estações

Premir a tecla "**MAN**".

Premir brevemente uma das teclas **L** ou **N** para aumentar ou diminuir respectivamente a frequência afixada.

Conservando a tecla premeida na direcção escolhida obtém-se um desfile contínuo da frequência.

O desfile pára na primeira estação encontrada logo que se soltar a tecla.

Um novo impulso na tecla "**MAN**" permite voltar à busca automática das estações.

Memorização manual das estações

Seleccionar a estação pretendida.

Manter premeida durante mais de dois segundos uma das teclas de "**1**" a "**6**".

O som é cortado e em seguida torna-se audível confirmando que a estação foi memorizada.

Memorização automática das estações FM (autostore)



Rádio RB3: manter premeida durante mais de dois segundos a tecla "**BND/AST**".



Rádio RD3: manter premeida durante mais de dois segundos a tecla "**R**".

O seu rádio memoriza automaticamente os 6 melhores emissores recebidos em **FM**. Estas estações são memorizadas na gama de ondas FMast.

Quando os seis emissores não puderem ser encontrados, as memórias restantes permanecem inalteradas.

Chamada das estações memorizadas

Em cada gama de ondas, uma ligeira pressão sobre uma das teclas de "**1**" a "**6**" selecciona a estação memorizada correspondente.

SISTEMA RDS

Utilização da função RDS (Radio Data System) na banda FM

O sistema **RDS** permite continuar a ouvir a mesma estação em qualquer que seja a frequência que ela utiliza na região em que se viaja.



Com uma ligeira pressão sobre a tecla "**RDS**", activa-se ou desactiva-se a função.

O ecrã multifunções indicará:

- "**RDS**" se a função estiver activada,
- "**(RDS)**" se a função estiver activada mas não disponível.

Seguimento das estações RDS

O ecrã indica o nome da estação seleccionada. Assim que a função RDS for activada, o rádio busca permanentemente o emissor que difunde a estação seleccionada com a melhor qualidade de audição.

Programa de informações de trânsito



Premir a tecla "**TA**" para activar ou desactivar a função.

O ecrã multifunções indicará:

- "**TA**" se a função estiver activada,
- "**(TA)**" se a função estiver activada mas não disponível.

Qualquer notícia sobre o trânsito será difundida prioritariamente com qualquer que seja a fonte em serviço (rádio, cassete, CD ou carregador de CD).

Se se quiser interromper a difusão de uma mensagem, prime-se a tecla "**TA**" e a função será desactivada.

Observação: o volume das informações sobre o trânsito é independente do volume de audição normal do rádio. Poderá ajustá-lo com o botão do volume. O ajuste será memorizado e será utilizado na difusão das próximas mensagens.

Modo regional de seguimento (REG)

Quando estão organizadas em rede, certas estações transmitem programas regionais nas diferentes regiões onde difundem. O modo de seguimento regional permite privilegiar a audição de um mesmo programa.

Para tal, manter premida durante mais de dois segundos a tecla "**RDS**" para activar ou desactivar a função.

Função **PTY**: rádio RD3

Permite a audição de estações que emitem um tipo de programa específico (Noticiários, Cultura, Desporto, Rock...).



Quando a **FM** está seleccionada, premir durante mais de dois segundos a tecla "**TA**" para activar ou desactivar a função.

Para procurar um programa "**PTY**":



- activar a função "**PTY**",
- premir brevemente a tecla **L** ou **N** para fazer desfilir a lista dos diferentes tipos de programas propostos,
- quando o programa escolhido aparecer, conservar a tecla **L** ou **N** premida durante mais de dois segundos para efectuar uma busca automática (depois de uma busca automática, a função **PTY** é desactivada).

Em modo **PTY**, os tipos de programas podem ser memorizados. Para isso, conservar uma das teclas de pré-selecção de "**1**" a "**6**" premida durante mais de dois segundos. A chamada do tipo de programa memorizado faz-se com um impulso breve na tecla correspondente.

Sistema **EON**: rádio RD3

Este sistema liga entre si estações que pertencem à mesma rede. Permite difundir uma informação sobre o trânsito ou um programa **PTY** emitido por uma estação que pertence à mesma rede que a estação em escuta.

Para beneficiar deste serviço, seleccionar o programa de informações sobre o trânsito **TA** ou a função **PTY**.

FONTE CASSETE: RÁDIO RB3

Seleção da fonte cassete



Após a introdução de uma cassete o leitor entra automaticamente em funcionamento.

Se uma cassete estiver já inserida, premir duas vezes a tecla "**SRC**" para seleccionar a fonte cassete.

Observação: antes da introdução da cassete confirmar a boa tensão da fita magnética.

Ejecção da cassete



Premir a fundo as 2. teclas **F** e **G** para ejectar a cassete do leitor.

Sentido da leitura

O leitor lerá alternadamente as pistas 1 e 2 da cassete invertendo automaticamente o sentido de leitura no fim de cada pista lida.

Para inverter manualmente o sentido de leitura da cassete, premir a meio curso as 2 teclas **F** e **G**.

Avanço e rebobinagem rápidos

Premir a fundo uma das teclas **F** ou **G** para efectuar respectivamente uma rebobinagem ou um avanço rápido da cassete. No fim do enrolamento o leitor lê a pista que recomeça.

Preconização da utilização de cassetes

- Utilizar cassetes de boa qualidade.
- Evitar a utilização de cassetes com duração superior a 90 minutos.
- Nunca expor as cassetes ao calor ou directamente aos raios solares.
- Se necessário, esticar a fita antes de introduzir a cassete no leitor.
- Limpar regularmente as cabeças de leitura com uma cassete de limpeza de tipo húmido.

FONTE CARREGADOR DE DISCOS COMPACTOS

Seleção da fonte carregador de CD



Rádio RB3: efectuar pressões sucessivas na tecla "SRC".



Rádio RD3: premir a tecla P.

Seleção de um disco

Premir uma das teclas de "1" a "5" do rádio para seleccionar o disco correspondente.

Seleção de uma faixa do disco



Premir a tecla **L** para seleccionar a faixa seguinte.

Premir a tecla **N** para voltar ao início da faixa que se está a ouvir ou para seleccionar o disco precedente.

Escuta acelerada

Conservar uma das teclas **L** ou **N** premidas para efectuar respectivamente uma audição acelerada em avanço ou em retorno rápido.

A audição acelerada pára logo que se soltar a tecla.

Leitura aleatória (RDM)

Com a fonte CD seleccionada:

- **Rádio RB3:** manter a tecla "SRC" premida durante dois segundos;
- **Rádio RD3:** manter a tecla **P** premida durante dois segundos.

As faixas do disco serão lidas numa ordem aleatória. Uma nova pressão de dois segundos na tecla permite retomar a leitura normal.



A utilização de discos compactos gravados pode provocar disfuncionamentos.

Inserir unicamente discos compactos que tenham uma forma circular.

RÁDIO RD3



Acção	Comando executado
1 - Apoio (atrás)	Aumento do volume sonoro.
2 - Apoio (atrás)	Diminuição do volume sonoro.
1 + 2 - Apoio simultâneo	Corte do som (mute); restauro do som apoiando numa tecla qualquer.
3 - Apoio	Busca automática frequência superior (rádio) - Seleção da pista seguinte (CD).
4 - Apoio	Busca automática frequência inferior (rádio) - Seleção pista precedente (CD).
5 - Apoio na extremidade	Mudança de fonte (rádio/CD/carregador CD).
6 - Rotação (sentido dos ponteiros do relógio)	Seleção estação memorizada superior (rádio) - Seleção CD seguinte.
7 - Rotação (contrária aos ponteiros do relógio)	Seleção estação memorizada inferior (rádio) - Seleção CD precedente.

Tecla		Função
A		Ligar/desligar o rádio.
B	-	Baixar o volume.
C	+	Aumentar o volume.
D	RDS	Ligar/desligar função RDS. Impulso de mais de dois segundos: ligar/desligar o modo de seguimento regional.
E	TA	Ligar/desligar a prioridade às informações de trânsito. Impulso de mais de dois segundos: ligar/desligar a função PTY.
H	♪	Seleção dos graves, dos agudos, do loudness, da repartição sonora e da correcção automática do volume.
I	▲	Ajuste áudio superior das funções associadas à tecla H .
J	▼	Ajuste áudio inferior das funções associadas à tecla H .
L	▶▶	Busca manual e automática da frequência superior. Seleção da música seguinte (CD) e do PTY (rádio).
M	MAN	Funcionamento manual/automático das teclas L e N .
N	◀◀	Seleção manual e automática da frequência inferior. Seleção da música precedente (CD) e do PTY (rádio).
P	CH.CD	Seleção da fonte carregador de CD. Pressão de mais de 2 segundos: leitura aleatória.
Q	CD	Seleção da fonte CD. Impulso de mais de 2 segundos: leitura aleatória.
R	Radio	Seleção da fonte rádio. Seleção das gamas de ondas FM1, FM2, FMast, AM. Pressão de mais de 2 segundos: memorização automática das estações (autostore).
S	⏏	Ejecção do CD.
1 a 6	1 2 3 4 5 6	Seleção da estação memorizada. Impulso de mais de dois segundos: memorização de uma estação.
1 a 5	1 2 3 4 5	Seleção dos CD do carregador de CD.

FONTE DE DISCOS COMPACTOS: RÁDIO RD3

Seleção da fonte CD



Depois da introdução de um disco, com a face gravada para cima, o leitor entra automaticamente em funcionamento.

Se um disco estiver já inserido, premir a tecla **Q**.

Ejecção de um disco



Premir a tecla **S** para ejectar o disco do leitor.

Seleção de uma faixa do disco



Premir a tecla **L** para seleccionar a faixa seguinte.

Premir a tecla **N** para voltar ao início da faixa que se está a ouvir ou para seleccionar o disco precedente.

Escuta acelerada

Conservar uma das teclas **L** ou **N** premidas para efectuar respectivamente uma audição acelerada em avanço ou em retorno rápido.

A audição acelerada pára logo que se soltar a tecla.

Leitura aleatória (RDM)

Com a fonte CD seleccionada, manter a tecla **Q** premida durante dois segundos. As faixas do disco serão lidas numa ordem aleatória. Uma nova pressão na tecla **Q** permite retomar a leitura normal.

O modo de leitura aleatório é desactivado cada vez que se desliga o rádio.



A utilização de discos compactos gravados pode provocar disfuncionamentos.

Inserir unicamente discos compactos que tenham uma forma circular.

O RÁDIO-TELEFONE GPS RT3



Acção	Comando executado
1 - Pressão (atrás)	Aumento do volume sonoro.
2 - Pressão (atrás)	Diminuição do volume sonoro.
1+2 - Pressões simultâneas	Corte do som (mute) ; restauro do som por pressão em qualquer tecla.
3 - Pressão	Busca automática da frequência superior (rádio) - Seleccção da faixa seguinte (CD/MP3/carregador CD). Pressão contínua até libertar: leitura rápida para a frente (CD/carregador CD), desfile rápido das faixas seguintes (MP3).
4 - Pressão	Busca automática da frequência inferior (rádio) - Seleccção da faixa precedente (CD/MP3/carregador CD). Pressão contínua até libertar: leitura rápida para trás (CD/carregador CD), desfile rápido das faixas precedentes (MP3).
5 - Pressão na extremidade	Mudança do modo rádio (rádio/CD/MP3/carregador CD/AUX) - Validação elemento seleccionado (num menu, um ecrã) - Ligar/Desligar (Tel./Chamada recebida) - Desligar (Tel./Em com.). Pressão de mais de 2 segundos: visualização do menu contextual do telefone (Tel./Excepto com.).
6 - Rotação (sentido dos ponteiros do relógio)	Seleccção da estação memorizada superior ou memorização em posição 1 se a estação não estiver memorizada (rádio) - Seleccção CD seguinte - Seleccção directório MP3 seguinte - Seleccção elemento seguinte de um menu, num ecrã.
7 - Rotação (sentido contrário aos ponteiros do relógio)	Seleccção da estação memorizada inferior ou memorização em posição 6 se a estação não estiver memorizada (rádio) - Seleccção CD precedente - Seleccção directório MP3 precedente - Seleccção elemento precedente de um menu, num ecrã.

Tecla		Função
A		Pressão: ligar/desligar o rádio-telefone. Rotação: ajuste do volume sonoro.
B	▲	Ejecção do CD.
C	SOURCE	Seleccção da fonte: rádio, CD, MP3, carregador CD ou AUX.
D		Responder (Tel./ Chamada entrando) - Visualização do menu contextual (-Tel./desligado).
E		Acesso ao menu dos Serviços "PEUGEOT" (se opções e serviços disponíveis).
F	MODO	Mudança da visualização corrente.
G		Apoio: visualização do menu contextual da visualização corrente - Validação registada ou regulação. Rotação: deslocação num menu - Seleccção função/ parâmetro - Ajustes áudio: fundos sonoros, graves, agudos, loudness, fader (balanço FR/AT), balanço (balanço E/D), volume automático.
H	▲	Ajuste da frequência superior, passo a passo ou contínuo (apoio mantido). Seleccção directório MP3 precedente (MP3). Seleccção CD precedente (carregador CD).
I	▼	Ajuste da frequência inferior, passo a passo ou contínuo (apoio mantido). Seleccção directório MP3 precedente (MP3). Seleccção CD seguinte (carregador CD).
J		Janela de infravermelhos (IrDA).
K	ESC	Anulação da operação em curso.
L		Entrada do cartão SIM.
M	▶▶	Busca automática da frequência superior - Seleccção da faixa seguinte do CD. Apoio duplo: passagem do modo LO ao modo DX. Apoio de mais de 2 segundos: avanço acelerado do CD (CD/Carregador CD), desfile rápido das faixas seguintes (MP3).

44 - A áudio e a telemática

Tecla		Função
N	◀	Busca automática da frequência inferior - Seleccção da faixa precedente do CD. Apoyo duplo: passagem do modo LO ao modo DX. Apoyo de mais de 2 segundos: retorno acelerado do CD (CD/Carregador CD), desfile rápido das faixas seguintes (MP3).
O	DARK	1º apoio: visualização da faixa superior (o resto do ecrã permanece escuro) - 2º apoio: corte da luminosidade (ecrã escuro) - 3º apoio: regresso à visualização normal. Pressão de mais de 10 segundos: reinicialização do sistema.
P	MENU	Visualização do menu principal - Pressão de mais de 2 segundos: visualização de um menu de ajuda com a lista dos comandos vocais, um discriptivo da versão do seu equipamento, um modo de demonstração e o estado dos serviços.
Q		Desligar telefone.
R	BAND AST	Seleccção das gamas das ondas FM1, FM2, FMast, AM. Pressão de mais de 2 segundos: memorização automática das estações (autostore).
S	TA/PTY	Ligar/desligar a prioridade às informações sobre o trânsito. Pressão de mais de 2 segundos: ligar/desligar a função PTY.
T	RDS	Ligar/desligar a função RDS. Pressão de mais de 2 segundos: ligar/desligar o modo de seguimento regional.
U	AUDIO	Visualização da janela de ajuste de fundos sonoros, de graves, agudos, loudness, repartição sonora e correcção automática do volume.
V	SOS	Pressão entre 2 e 8 segundos: chamada de urgência.
1 a 6	1 2 3 4 5 6	Seleccção da estação memorizada. Pressão de mais de 2 segundos: memorização da estação em escuta.
1 a 5	1 2 3 4 5	Seleccção do CD do carregador de CDs.
0 a 9 * #	0 1 2 3 4 5 6 7 8 9 * #	Teclado alfanumérico para o registo dos nomes e números de telefones.

ECRÃ



Em função das suas escolhas, apresenta as informações das funções Navegação - Info. Tráfego, Audio, Directório, Telefone e Serviços Telemáticos, Configuração*, Carta*. Vídeo*.

É possível modificar a informação afixada na parte direita do seu ecrã através de uma pressão sobre "F", "G", "P" e "U", ou através dos comandos vocais.

A informação do lado esquerdo e na parte superior do ecrã depende da escolha realizada para o lado direito.

Algumas informações e acções (alerta, ajustes, menu contextual) são assinaladas pela abertura temporária de uma janela sobre o ecrã.



MENU PRINCIPAL

Uma pressão na tecla "P" dá acesso ao conjunto das funções disponíveis no seu rádio-telefone GPS RT3:

"Navegação - Info. tráfego".

"Funções de áudio".

"Directório".

"Telefone e serviços telemáticos".

"Configuração" do seu veículo.

"Carta"*.

"Vídeo"*.

MOVIMENTAÇÃO NOS MENUS

As teclas "G", "H", "M", "I", "N", permitem movimentar-se nos menus e uma pressão na tecla "G" de validar as suas escolhas.

Recomenda-se não utilizar as teclas do rádio-telefone GPS RT3 quando em movimento. Em alguns países, algumas teclas podem ser desactivadas (conformemente à legislação nacional).

SELECÇÃO DA FONTE

Premir a tecla **SOURCE** para seleccionar a fonte áudio: RÁDIO, CD, CARREGADOR DE CD, MP3 ou entrada auxiliar áudio/vídeo (AUX)*.

Entrada auxiliar (AUX)*

A entrada auxiliar permite ligar um equipamento nomada (leitor MP3, ...).

- ☞ Activar a entrada auxiliar pelo menu "Configuração" depois "Som" e por fim "Activar entrada aux".
- ☞ Ligar o equipamento nomada às tomadas audio (branca e vermelha, do tipo RCA) situadas dentro do porta-luvas.
- ☞ Efectuar pressões sucessivas sobre a tecla **SOURCE** e seleccionar AUX.

* Consoante o ecrã.

FUNÇÕES GERAIS



Ligar/desligar

Chave de contacto na posição acessórios / ligar ou ignição ligada, apoiar no botão **A** para ligar ou desligar a parte áudio do rádio-telefone GPS RT3.

Observação: na ausência da, premir o botão **A** para ligar ou desligar o sistema telemático.

O rádio-telefone GPS RT3 pode funcionar durante 30 minutos com a ignição desligada.

Observações:

- Retirar o cartão SIM somente depois de desligar o rádio-telefone,
- depois do desligar automático do rádio-telefone ao fim dos 30 minutos, é possível fazer uma comunicação telefónica premindo o botão **D**,
- depois de um corte do contacto, o rádio-telefone pode ser novamente ligado premindo os botões **D**, **E**, **V** ou inserindo um CD no leitor.

Sistema anti-roubo

O rádio-telefone GPS RT3 possui um código que lhe permite funcionar unicamente no seu veículo. Em caso de instalação num outro veículo, consultar um representante autorizado PEUGEOT para configuração do sistema.

O sistema anti-roubo é automático e não necessita nenhuma manipulação da sua parte.

AJUSTE DO VOLUME SONORO

Rodar o botão **A** no sentido dos ponteiros do relógio para aumentar o volume rádio ou no sentido inverso para o diminuir.



Pode também aumentar ou diminuir o volume através dos comandos no volante.

Observações

O ajuste do volume sonoro é próprio de cada fonte. É possível ajustar independentemente o rádio, o CD, MP3, carregador CD ou AUX.

O volume sonoro é automaticamente corrigido em função da velocidade se a função volume **automático estiver** activada.

O volume sonoro quando parado será o mesmo aquando do próximo ligar da ignição.

SUSPENSÃO MOMENTÂNEA DO SOM



Utilizar os comandos (1) e (2) do volante para activar esta função.

O som é suspenso, qualquer que seja a fonte utilizada. As fontes áudio permanentes (rádio, CD, carregador de CD, MP3, entrada auxiliar) permanecem cortados mas não os demais (indicação de navegação, por exemplo).

Para restabelecer o som, premir numa das duas teclas do volume.

AJUSTES ÁUDIO



Efectuar pressões sucessivas na tecla **U** para aceder às janelas de ajustes dos

Fundos sonoros, dos **Graves**, dos **Agudos**, do **Loudness**, do **Fader** (balanço FR/AT), do **balanço** (balanço D/E) e do **Volume automático**.

A saída do modo áudio efectua-se automaticamente depois de alguns segundos sem acção ou apoiando na tecla **"ESC"**.

Observação: o ajuste dos graves, dos agudos e do loudness é peculiar a cada fonte. É possível ajustá-los diferentemente no rádio, no CD, MP3, carregador de CD ou AUX.

Fundos sonoros



Esta função permite escolher um fundo sonoro entre "Nenhum", "Rock", "Clássico", "Jazz", "Vocal" ou "Tecno".

Rodar o botão **G** para escolher o fundo sonoro.

A selecção de "Nenhum" permite aceder a todos os ajustes definidos abaixo. A selecção de um outro fundo ajusta automaticamente os graves e os agudos.

Ajuste dos graves

Quando "**Graves**" é visualizado, rodar o botão **G** para variar a regulação.

- "**-9**" ajuste mínimo dos graves,
- "**0**" ajuste normal
- "**+9**" ajuste máximo dos graves.

Ajuste dos agudos

Quando "**Agudo**" é visualizado, rodar o botão **G** para variar a regulação.

- "**-9**" ajuste mínimo dos agudos,
- "**0**" ajuste normal
- "**+9**" ajuste máximo dos agudos.

Ajuste do Loudness

Esta função permite acentuar automaticamente os graves e os agudos quando o volume sonoro é fraco.

Rodar o botão **G** para activar ou neutralizar a função.

Ajuste da repartição sonora Frente/Atrás (Fader)

Quando "**Fader**" é visualizado:

- rodar o botão **G** no sentido dos ponteiros do relógio para aumentar o volume sonoro à frente,
- rodar o botão **G** no sentido contrário para aumentar o volume sonoro atrás.

Ajuste da repartição sonora direita/esquerda (Balanço)

Quando "**Balanço**" é visualizado:

- rodar o botão **G** no sentido dos ponteiros do relógio para aumentar o volume sonoro à direita,
- rodar o botão **G** no sentido contrário para aumentar o volume sonoro à esquerda

Correcção automática do volume

Esta função permite adaptar automaticamente o volume sonoro em função da velocidade do veículo.

Rodar o botão **G** para activar ou neutralizar a função.

FONTE RÁDIO

Observações sobre a recepção rádio

O seu auto-rádio é submetido a fenómenos que não existem numa instalação de salão. Tanto a recepção em modulação de amplitude (AM) como em frequência modulada (FM) estão sujeitas a perturbações diversas que não põem em causa a qualidade da sua instalação pois são devidas à natureza dos sinais e à sua propagação.

Em modulação de amplitude é possível que se notem perturbações quando se passa por baixo de linhas de alta tensão, pontes ou túneis.

Em modulação de frequência, a distância do emissor, a reflexão do sinal contra os obstáculos (montanhas, colinas, prédios, etc...), as zonas de sombra (não cobertas pelo emissor), podem provocar perturbações na recepção.

Seleção da fonte rádio



Efectuar pressões sucessivas na tecla "**SOURCE**".

Seleção de uma gama de ondas



Efectuar pressões breves na tecla "**BAND/ST**" para seleccionar as gamas de ondas FM1, FM2, FMast e AM.

Busca automática das estações



Apoiar brevemente numa das teclas **M** ou **N** para ouvir respectivamente a estação seguinte ou a precedente.

O desfile pára na primeira estação encontrada.

Se o programa de informações de trânsito **TA** for activado, unicamente as estações mais potentes que difundem este tipo de programa serão seleccionadas.

Sensibilidade de busca

É possível efectuar buscas automáticas consoante dois níveis de sensibilidade:

- Para captar os emissores mais potentes, escolher o modo de busca local "**LO**" (opção por aproximação).
- Para captar os emissores mais fracos ou mais afastados, escolher o modo de busca sensível "**DX**".

A busca de uma estação efectua-se primeiro em sensibilidade "**LO**" (local), em seguida em sensibilidade "**DX**" (distante).

Para efectuar directamente uma busca em sensibilidade "**DX**" (distante), premir duas vezes uma das teclas **M** ou **N**.

Busca Manual das estações



Apoiar brevemente numa das teclas **H** ou **I** para, respectivamente, aumentar ou diminuir a frequência visualizada.

Conservando a tecla apoiada na direcção escolhida obtém-se o desfile contínuo da frequência.

O desfile pára logo que se soltar a tecla.

Memorização automática das estações FM (autostore)



Conservar premida a tecla **"BAND/AST"** mais de dois segundos.

O seu rádio memoriza automaticamente as seis melhores estações captadas em FM. Estas estações são memorizadas na gama FMast.

Se as 6 estações não puderem ser encontradas, as memórias restantes não serão alteradas.

Memorização manual das estações

Seleccionar a estação pretendida.

Manter premida durante mais de dois segundos uma das teclas **"1"** a **"6"**.

Aparece uma janela no ecrã, a estação é memorizada quando aparece com o número de memória que lhe atribuiu.

Chamada das estações memorizadas

Em cada gama de ondas, premir brevemente uma das teclas de **"1"** a **"6"** para chamar a estação memorizada correspondente.

Quando se trata de uma estação RDS, a frequência aparece alguns segundos antes do nome da mesma.

Para as estações RDS, a chamar de uma estação pode provocar a busca da frequência correspondente à região em que se encontrar.

SISTEMA RDS

Utilização do sistema RDS (Radio Data System) na banda FM

A maior parte das estações de rádio FM utilizam o sistema RDS.

Este sistema permite-lhe continuar a ouvir a mesma estação em qualquer que seja a frequência que ela utilizar na região em que se viaja.

Seguimento das estações RDS



O ecrã indica o nome da estação seleccionada. O rádio procura permanentemente a emissora que transmite o mesmo programa com a melhor qualidade de audição. Esta busca pode provocar pequenas perturbações de difusão.

A activação ou a desactivação da função é acessível através da tecla "RDS" ou pelo menu principal "FUNÇÕES ÁUDIO".

O ecrã indicará:

- "RDS" sempre que a função estiver activada e disponível para a estação escolhida.
- "RDS" barrado ou "RDS" em cinzento no ecrã*, quando a função estiver activada mas não disponível na estação.

Se na região em que se encontrar, a estação ouvida não dispõe de várias frequências, pode desactivar o acompanhamento automático da frequência.

Programa de informações sobre o trânsito



Apoiar na tecla "TA/PTY" para activar ou desactivar a função.

O ecrã multifunções

indicará:

- **TA** se a função for activada
- **TA barrado ou em cinzento*** se a função for activada mas não estiver disponível.

Qualquer notícia sobre o trânsito será difundida prioritariamente com qualquer que seja a fonte em curso (rádio, CD ou carregador de CD).

Se desejar interromper uma mensagem, apoie na tecla "TA/PTY".

Observações: o volume das informações sobre o trânsito é independente do volume de escuta normal do rádio. Pode ajustar-se com o botão do volume. O ajuste será memorizado e será utilizado na transmissão das futuras mensagens.

Deve estar na banda FM.

Aquando das fases de procura de estação ou de memorização automática, se a função "TA" estiver activada, os emissores compatíveis com a difusão destas mensagens serão captados ou memorizados em prioridade.

A estação ouvida deve indicar pelo sistema RDS que difunde informações sobre o tráfego.

As estações organizadas em rede (EON) possuem emissores regionais difundindo os seus próprios programas: pode ouvir-se uma destas estações e passar sobre a estação da rede que difunde as mensagens de informação sobre o tráfego.

Modo de seguimento regional (REG)

Quando estão organizadas em rede, certas estações apresentam programas regionais nas diferentes áreas em que emitem. O modo de seguimento regional permite privilegiar a audição de um mesmo programa.

Pode escolher efectuar um acompanhamento:

- Quer somente de uma estação regional.
- Quer de toda a rede, com a eventualidade de encontrar um programa diferente.

A activação ou a desactivação da função é acessível através do menu principal "FUNÇÕES ÁUDIO" ou por uma pressão de mais de 2 segundos na tecla "RDS".

O ecrã multifunções indicará:

- **REG** se a função estiver activada,
- **REG barrado ou em cinzento*** se a função estiver activada mas não disponível.

* Consoante o ecrã.

Função PTY

Permite a audição de estações que emitem um tipo de programas específico entre os apresentados na lista a seguir:

NOTICIÁS	CIÊNCIA
ACTUALIDADE	DIVERSOS
SERVIÇOS	MÚSICA POP
DESPORTO	MÚSICA ROCK
EDUCAÇÃO	CANÇÃO
FICÇÃO	MÚSICA LIGEIRA
CULTURA	OUTRAS MÚSICAS
METEOROLOGIA	LAZER
ECONOMIA	MÚSICA JAZZ
INFANTIL	MÚSICA COUNTRY
SOCIEDADE	MÚSICA NACIONAL
RELIGIÃO	MÚSICA ANTIGA
FORUM	FOLCLORE
VIAGENS	DOCUMENTÁRIO

Com a FM está seleccionada, premir durante mais de dois segundos a tecla **"TA/PTY"** para activar ou desactivar a função.

Para procurar um programa **PTY**:



- activar a função **PTY**,
- rodar o botão **G** para fazer desfilir os diferentes tipos de programas propostos, valide em seguida a sua escolha,

quando o programa escolhido aparecer, premir uma das teclas **M** ou **N** para efectuar uma busca automática (depois de uma busca automática, a função **PTY** é desactivada se nenhuma estação for encontrada).

Em modo **PTY**, os tipos de programas podem ser memorizados. Para isso, conservar as teclas de pré-selecção de "1" a "6" premidas durante mais de dois segundos. A chamada do tipo de programa memorizado faz-se por uma pressão breve na tecla correspondente.

Sistema EON

Este programa liga entre si estações que pertencem à mesma rede. Permite transmitir uma informação sobre o trânsito ou um programa **PTY** emitido por uma estação pertencendo à mesma rede que a estação ouvida.

Para beneficiar deste sistema, seleccionar o programa de informações de trânsito **TA** ou a função **PTY**.

Menu Funções de Audio

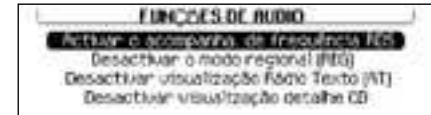

Seleccionar o menu **"Funções de Audio"** a partir do **menu principal** para:

- **"Activar/Desactivar o acompanhamento de frequência RDS"**,
- **"Activar/Desactivar o modo regional"**
- **"Activar/desactivar visualização Rádio Text"**, difundida pela estação rádio se disponível ("RT" aparece no ecrã, em baixo)
- **"Activar/desactivar visualização detalhes CD"**, permite também a visualização de MP3.

Menu contextual



Premindo o botão rotativo **G**, o menu contextual dá acesso às seguintes funções:

- "**Introduzir uma frequência**",
- "**Lista das estações**" para aceder directamente às 30 estações captadas localmente,
- "**Renovar lista**" para actualizar a mesma.
- "**Afixar Rádio Text**" difundida pela estação de rádio se estiver disponível ("RT" aparece no ecrã, em baixo)

Quando estiver em fonte rádio, uma pressão na tecla **G** permite-lhe adaptar o menu contextual Rádio para seleccionar "**Leitura Rádio Text**" (informações difundidas pela estação emitindo o programa em decurso de ser ouvido) (exemplo: nome do cantor, título da canção...).

FONTE DISCO COMPACTO

Seleção da fonte CD



Depois da introdução de um disco, com a face impressa para cima, o leitor começa automaticamente a funcionar.

Se um disco estiver já inserido, prima a tecla "**FONTE**" para seleccionar a fonte CD.

Observações:

- Antes de qualquer introdução de CD, verifique por um apoio em **B** que nenhum CD está já inserido.
- Na presença do CD de navegação, não é possível escutar um CD **em fonte CD**.

Ejecção de um disco



Premir a tecla **B** para ejectar o disco do leitor.

Se o CD não for retirado nos 10 a 15 segundos que seguem a sua ejeção, é automaticamente reposto no seu lugar mas sem leitura.

Seleção de uma faixa do disco



Premir a tecla **M** para seleccionar a faixa seguinte.

Premir a tecla **N** para voltar ao início da faixa que escuta ou para seleccionar a faixa precedente.

Pressões sucessivas permitem passar várias faixas.

Audição acelerada

Conservar uma das teclas **M** ou **N** premida para efectuar respectivamente uma audição acelerada em avanço ou em retorno rápido.

A audição acelerada pára logo que se soltar a tecla.

Menu contextual



Premindo o botão rotativo **G**, o menu contextual dá acesso às seguintes funções:

- "**Introduzir uma frequência**",
- "**Lista das estações**" para aceder directamente às 30 estações captadas localmente,
- "**Renovar lista**" para actualizar a mesma.
- "**Afixar Rádio Text**" difundida pela estação de rádio se estiver disponível ("RT" aparece no ecrã, em baixo)

Quando estiver em fonte rádio, uma pressão na tecla **G** permite-lhe adaptar o menu contextual Rádio para seleccionar "**Leitura Rádio Text**" (informações difundidas pela estação emitindo o programa em decurso de ser ouvido) (exemplo: nome do cantor, título da canção...).

FONTE DISCO COMPACTO

Seleção da fonte CD



Depois da introdução de um disco, com a face impressa para cima, o leitor começa automaticamente a funcionar.

Se um disco estiver já inserido, prima a tecla "**FONTE**" para seleccionar a fonte CD.

Observações:

- Antes de qualquer introdução de CD, verifique por um apoio em **B** que nenhum CD está já inserido.
- Na presença do CD de navegação, não é possível escutar um CD **em fonte CD**.

Ejecção de um disco

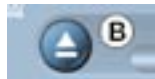

Premir a tecla **B** para ejectar o disco do leitor.

Se o CD não for retirado nos 10 a 15 segundos que seguem a sua ejeção, é automaticamente reposto no seu lugar mas sem leitura.

Seleção de uma faixa do disco



Premir a tecla **M** para seleccionar a faixa seguinte.

Premir a tecla **N** para voltar ao início da faixa que escuta ou para seleccionar a faixa precedente.

Pressões sucessivas permitem passar várias faixas.

Audição acelerada

Conservar uma das teclas **M** ou **N** premida para efectuar respectivamente uma audição acelerada em avanço ou em retorno rápido.

A audição acelerada pára logo que se soltar a tecla.

Menu contextual

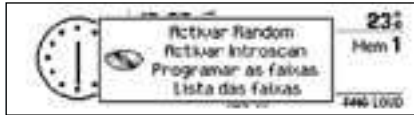

Premindo o botão rotativo **G**, o menu contextual permite activar e neutralizar as funções seguintes:

- leitura do início da faixa (Introscaan),
- leitura aleatória ("Random")
- programação da ordem das faixas de leitura,
- lista das faixas.

Leitura de CD MP3

Após a introdução de um CD MP3, a leitura da primeira canção do primeiro directório MP3 começa. Pode seleccionar a faixa a escutar através das teclas **M** ou **N** ou do directório MP3 servindo-se de **H** ou **I**.

Observação: na presença do CD de navegação, não é possível escutar um CD MP3 **em fonte CD**.

Escolha de uma faixa

Para visualizar a lista dos directórios MP3, premir a tecla **MODO** para estar em fonte MP3. Através de uma pressão no rodízio **G**, o menu contextual permite visualizar a "**lista das faixas**".



Através das teclas **H** ou **I** seleccionar o directório MP3 a ouvir.

Para abrir um directório MP3, premir em **G**.

Através dos comandos **M** ou **N** seleccione a faixa a ouvir.

Valide premindo em **G**.

Menu contextual MP3



Quando estiver em fonte MP3, uma pressão no rodízio **G**, permite activar e neutralizar as funções seguintes:

- Leitura do início da faixa (Introscaan),
- Leitura aleatória ("Random")
- Repetição das faixas no directório MP3 em decurso de ser ouvido.
- Lista das faixas MP3.

Este equipamento permite-lhe escutar a música que está geralmente protegida pelos direitos de autor consonte as normas nacionais e internacionais em vigor.

Queira consultá-las e respeitá-las.

A leitura e a visualização de uma compilação MP3 podem depender do programa de gravação e/ou dos parâmetros utilizados.

Recomendamos que utilize o standard de gravação ISO 9660.



A utilização de discos compactos gravados pode causar mau funcionamento.

Inserir unicamente discos compactos com a forma circular.

FONTE CARREGADOR DE DISCOS COMPACTOS

Seleção da fonte carregador CD



Efectuar pressões sucessivas na tecla **"SOURCE"**.

Seleção de um disco

Premir uma das teclas **"1"** a **"5"** do rádio para seleccionar o disco correspondente.



As teclas **H** e **I** permitem seleccionar respectivamente o disco precedente ou seguinte no carregador.

A leitura da primeira faixa do disco começará automaticamente.

Após cada mudança de fonte, aquando do regresso à fonte carregador CD, a leitura recomeçará no lugar onde se tinha interrompido.

Seleção de uma faixa de um disco



Premir a tecla **M** para seleccionar a faixa seguinte.

Premir a tecla **N** para voltar ao início da faixa que se está a ouvir ou para seleccionar a faixa precedente.

Pressões sucessivas permitem passar várias faixas.

Audição acelerada

Manter uma das teclas **M** ou **N** premeida para escutar respectivamente uma audição acelerada em avanço ou em retorno rápido.

A audição acelerada pára logo que se soltar a tecla.

Menu contextual



Premindo o botão rotativo **G**, o menu contextual permite activar ou neutralizar as funções seguintes:

- leitura do início da faixa (Introscon),
- leitura aleatória ("Random")
- programação da ordem das faixas de leitura,
- lista das faixas.

FONTE TELEFONE

Esta função é realizada por um telefone GSM banda dupla (900 e 1 800 MHz) integrado no rádio GPS RT3.

É um telefone "mãos livres". Esta função é assegurada por um microfone situado junto da luz do tecto dianteira, os altifalantes, um comando sob o volante e comandos vocais que permitem aceder à maior parte das funções (as teclas da fachada do rádio-telefone dão acesso a todas as funções).

A visualização das principais funções do tipo "portátil" assim como a consulta dos repertórios é assegurada pelo ecrã multifunções.

Esta função está activa em qualquer que seja a posição da chave mesmo ao fim de trinta minutos quando aparecer a mensagem "**Modo economia activo**" no ecrã multifunções.

Observação:

Não se distraia quando estiver ao volante e respeite a legislação nacional em vigor. Recomendamos ao condutor que pare para prosseguir uma conversa telefónica ou para proceder a algumas acções (compor um número manualmente, por exemplo).

Menu "Telefone e serviços telemáticos"

Premir a tecla **MENU** e em seguida, com o rodízio **G** seleccionar a aplicação "**Telefone e serviços telemáticos**", validando para aceder às escolhas seguintes:

- "**Chamar**".
- "**Serviço**", permite o acesso aos serviços PEUGEOT.
- "**Funções do telefone**", permite ajustar todas as funções do telefone.
- "**Mensagens escritas (SMS)**", permite gerir todas as funções para as mensagens escritas (SMS).

Menu contextual



Premir a tecla **D** para visualizar o menu contextual telefone.

Este menu permite-lhe aceder às funções seguintes:

- "**Lista das chamadas**".
- "**Marcar o nº**".
- "**Acesso ao "directório"**".
- "**Acesso ao seu "correio voz"**" (mensagens do seu operador GSM).

Utilização dos menus, exemplo "Funções do telefone"

Premir a tecla "**MENU**" para visualizar o **menu principal**.

Seleccionar a aplicação "**Telefone e serviços telemáticos**", validar "**Funções do telefone**" para aceder às principais funções do telefone, depois aos diversos menus até atingir o desejado.

Este menu permite-lhe aceder às seguintes funções:

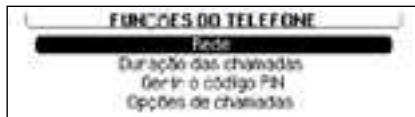

- "**Rede**": permite seleccionar o modo de busca da rede e saber quais as redes disponíveis.
- "**Duração das chamadas**": Permite consultar os contadores de duração das chamadas efectuadas e a reposição a zero.
- "**Gerir o código pin**": permite gerir ou modificar o código PIN .
- "**Opções de chamadas**": permite configurar as chamadas com a apresentação do número próprio, de desligar automaticamente depois de X sinais sonoros, definir as opções destes e configurar o número de reenvio das chamadas para os SMS e apagar a lista das chamadas e dos SMS.

Dentro de cada menu:



Deslocação e selecção de uma função rodando o botão **G** e validando em seguida premindo o botão.

Para anular uma operação utilizar a tecla "**ESC**".

UTILIZAÇÃO DO TECLADO ALFANUMÉRICO

Para uma tecla determinada, o registo de uma letra da segunda fila ou seguintes, faz-se por pressões sucessivas.

Teclas Carácter(es) associados

- [1] 1 ou espaço
- [2] 2 ou A B C 2 ou a b c 2
- [3] 3 ou D E F 3 ou d e f 3
- [4] 4 ou G H I 4 ou g h i 4
- [5] 5 ou J K L 5 ou j k l 5
- [6] 6 ou M N O 6 ou m n o 6
- [7] 7 ou P Q R S 7 ou p q r s 7
- [8] 8 ou T U V 8 ou t u v 8
- [9] 9 ou W X Y Z 9 ou w x y z 9
- [0] 0 ou + (pressão demorada)
- [#] # ou validação
- [*] * ou apagar o último carácter inscrito (pressão demorada)

Instalação do cartão SIM



Abrir a portinhola **L**, pressionando com a ponta de um lápis a abertura circular situada sobre ela.

Inserir o cartão SIM, disponível num operador de telemóveis, na abertura como indicado na serigrafia e fechar.

Observação: o retirar ou a inserção do cartão SIM só deve ser efectuada com o rádio-telefone RT3 desligado (chave na posição S (Anti-roubo) e ecrã apagado).

Se possuir um cartão gémeo é necessário aquando da primeira instalação ou para uma actualização do seu directório, inserir o cartão SIM do seu telefone portátil e depois transferir as suas informações para o directório do rádio telefone RT3 - ver o menu principal do Directório.

Registo do código PIN



Inscrever o código PIN utilizando o teclado alfanumérico e validar apoiando no botão **G** ou na tecla # para aceder à rede. A ligação à rede é validada pelo aparecimento de um pictograma no ecrã.

Atenção: se forem cometidos três erros sucessivos de registo do código, o cartão SIM bloquear-se-á. Para o desbloquear terá que introduzir o código PUK. Este código é fornecido pelo fornecedor do cartão SIM (o registo do código PUK tolera dez erros sucessivos; depois disso o cartão SIM fica definitivamente inutilizado).

Observação: o código PIN é pedido cada vez que se liga a chave a menos que a memorização do PIN tenha sido efectuada ou que a protecção pelo código PIN não esteja activada no cartão SIM.

Desactivação do código PIN

No menu "**Funções do telefone**", seleccionar "**Gerir o código PIN**". Validar depois a função "**Desactivar**".

Atenção: Com o código PIN desactivado não se pode perder o cartão SIM pois isso permitiria que qualquer pessoa que o encontrasse pudesse efectuar chamadas sem restrições.

Ecrãs da função telefone

Fora de comunicação



Este ecrã indica a presença de mensagens vocais ou de minimensagens (SMS) não consultadas, o tempo de comunicações efectuadas desde a última reposição a zero e o estado do telefone.

Em comunicação



Este ecrã indica o tempo decorrido desde o início da comunicação bem como o número* ou o nome do seu correspondente (se registado no repertório) e o estado do telefone.

Fazer uma chamada

Premir a tecla **D** para visualizar o menu contextual do telefone.



Composição do número



Seleccionar a função "Chamar" em seguida "Marcar o nº" e compor o número do correspondente com o teclado alfanumérico.

Pressionar depois a tecla **D** para chamar.

Chamada a partir de um repertório

Escolher a função "Chamar" em seguida "Directório" para aceder ao conjunto de ficheiros comportando um número de telefone ou "Lista de chamadas" para aceder à lista das vinte últimas chamadas recebidas (se a opção apresentação do número estiver activada) ou efectuadas.

Observação: existem dois repertórios: o do rádio-telefone RT3 e o do cartão SIM.

Receber uma chamada



Uma chamada a receber é anunciada por um sinal sonoro. Pode escolher-se aceitá-la, premindo a tecla **D** ou a extremidade do comando sob o volante, ou de recusá-la com a tecla **Q** ou seleccionando e validando com o botão "NÃO" do ecrã "Responder?".

Se aceitar, para terminar a comunicação premir a tecla **Q**.

Em caso de recusa, a sua chamada será enviada para a sua caixa vocal ou para o número de reenvio das chamadas.

* Se opção e serviço disponíveis.

Mensagens escritas (SMS)

Recepção das mensagens escritas



Quando se ouvir o sinal sonoro (se a opção sonora para as mini-mensagens SMS estiver activa) e um ecrã sobreposto anuncia **"Deseja ler a nova mensagem escrita (SMS)?"**, pode escolher-se a afirmativa, seleccionando e validando **"SIM"**, ou diferir a sua leitura, seleccionando e validando **"NÃO"** ou premindo a tecla **"ESC"** ou, ainda, esperar pela desapareção do anúncio. A mensagem é lida por síntese vocal, se activada.

Observação: as antigas mini-mensagens armazenadas e as novas cuja leitura foi diferida, podem ser consultadas. Para isso, premir a tecla **"MENU"**, validar o ícone temático, seleccionar **"Mensagens escritas (SMS)"** e validar a função **"Leitura dos SMS recebidos"** apoiando no botão **G**. Em seguida, avançar ou recuar a lista rodando o botão e premindo-o para seleccionar a mini-mensagem a ser lida (se a síntese vocal estiver activada).

Resposta a um SMS

Após a leitura de um SMS, pode:

Responder directamente ao emissor seleccionando **"Responder"**. Um ecrã aparecerá automaticamente para redigir a sua mensagem.

Registar o número do emissor do SMS no seu directório corrente, seleccionando **"Gravar"**.

Envio de uma mini-mensagem

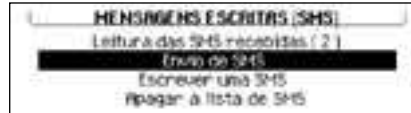

No menu **"Mensagens escritas (SMS)"** validar a função **"Escrever um SMS"**. Registe a sua mensagem usando o teclado alfanumérico e valide com o botão **"OK"** para memorizar ou com o botão **"Envio"** para a enviar. A validação com o botão **"Envio"** permite compor o número do destinatário ou seleccioná-lo no repertório ou na lista de chamadas e desencadear o envio.

Menu "Duração das chamadas"

Seleccionar a função **"Duração das chamadas"** no menu **"Funções do telefone"** para consultar os contadores de tempo das chamadas efectuadas. O contador parcial totaliza a duração das chamadas desde a última reposição a zero efectuada com o botão **"Reposição a zero"**.

Menu "Opções do telefone"

Selecciona a função **"Opções das chamadas"** do menu **"Funções do telefone"** para aceder às funções:

- **"Configurar as chamadas"** que permite activar ou neutralizar a função "apresentação do meu número" e "ligar automático depois de X sinais sonoros".
- **"Opções do toque"** que permite modificar o volume do som para as chamadas vocais, activar o sinal sonoro de recepção das mensagens (SMS) e de escolher um som de campainha entre os cinco propostos.
- **"Número de reenvio de chamada vocal"** que permite registar o número de reenvio de chamadas escolhido pelo cliente, caso contrário a chamada será dirigida para o seu correio voz se a secção de reenvio de chamadas estiver assinalada.

Serviços*



Premir a tecla **E** para visualizar o menu "**Serviços**" e escolher uma das seguintes prestações:

"Centro Contacto Cliente", que permite contactar directamente o **Centro de contacto Cliente da PEUGEOT** e aceder aos serviços propostos (este tipo de chamada é suspenso se uma chamada de urgência ou de pronto-socorro for lançada);

"PEUGEOT Assistance", que permite contactar directamente o centro de chamadas que gere o serviço de Pronto Socorro da PEUGEOT e ser assistido rapidamente (dispõe de 6 segundos para anular a chamada após ter sido iniciada). Durante a fase de chamada do Pronto-Socorro, é impossível emitir outras chamadas a não ser uma outra de emergência. Se subscreveu um contrato específico PEUGEOT, a sua chamada será localizada.

"Serviços operador", que permite o acesso à lista de serviços próprios ao seu operador (ex.: serviço cliente, seguimento do consumo, actualidades, bolsa, metereologia, viagens, jogos, etc.), sob reserva de que estejam disponíveis.

Chamada de emergência*



Em caso de emergência, premir a tecla **V** até à audição de um sinal sonoro e à visualização de um ecrã de validação / anulação da chamada (prazo de 6 segundos) ou ligar directamente o **112**.

Efectuar uma chamada de emergência quando estiver implicado numa situação que o fáz temer consequências graves (riscos pessoais,...) para as pessoas a eles expostas (se for testemunha ou vítima de um acidente com feridos, uma agressão,...).

Antes de efectuar uma chamada deste tipo, o rádio-telefone deverá detectar uma rede celular.

Se não subscreveu o contrato específico PEUGEOT, a tecla **SOS** está parametrizada para ligar para o **112** - número único posto à disposição da rede GSM mundial e reservado para chamadas de emergência.

Nenhum modo de segurança é exigido e, dependendo da rede ou consoante o destino, não será necessário inserir o cartão SIM ou inscrever o código PIN.

Se subscreveu um contrato específico PEUGEOT, a sua chamada será localizada e será posto em relação com uma plataforma de assistência PEUGEOT.

Para mais detalhes, refira-se às condições gerais do seu contrato.

"PEUGEOT Assistance"/ chamada de emergência

Durante uma conexão à "PEUGEOT Assistance" ou a uma chamada de emergência, é impossível enviar ou receber chamadas ou mini-mensagens SMS; estes serão encaminhados para a sua caixa vocal.

Nesse caso, um diodo verde pisca na fachada do rádio-telefone GPS RT3, desde que o processo de chamada de emergência ou à "PEUGEOT Assistance" foi lançado, passando a luz fixa assim que a chamada for atendida pelos serviços apropriados.

* Se opção e serviço disponíveis.

O directório

Generalidades

O directório pode conter até 396 registos repartidos em 4 sub directórios independentes ("**User 1**", "**User 2**", "**User 3**" e "**User 4**").

À entrega do sistema, por aproximação, o directório corrente é o "**User 4**".

Um registo pode conter:

- um endereço,
- 5 números de telefone,
- 5 e-mails,
- uma nota,
- um título vogal podendo ser utilizado para o comando vocal.

O endereço é registado indicando a cidade e a via.

Observação: se registar o endereço na ausência do CD-ROM de navegação, não poderá utilizar o mesmo para a navegação.

Menu "Directório"

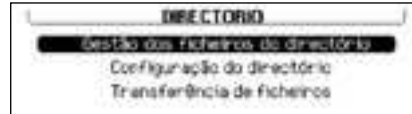

Premir a tecla **MENU** depois através do rodízio **G** seleccione a aplicação "**Directório**", e valide para aceder às escolhas seguintes:

- "**Gestão dos ficheiros do directório**" com:
 - "**Consultar ou modificar um ficheiro**".
 - "**Adicionar um ficheiro**", registar o título do novo ficheiro e em seguida seleccionar na mesma rubrica a preencher, validar e integrar as informações.
 - "**Apagar um ficheiro**".
 - "**Suprimir todas as fichas**" de um directório.
- "**Configuração do directório**" com:
 - "**Seleccionar um directório**".
 - "**Nomear um directório**".
 - "**Escolher o directório inicial**" (directório corrente).
- "**Transferência de ficheiros**", com:
 - "**Trocar por infravermelho**" dos ficheiros para um equipamento nomada e reciprocamente.
 - "**Trocar com o cartão sim**" informações inseridas no rádio-telefone GPS RT3.

"Consultar ou modificar um ficheiro"



Para modificar uma ficha existente, seleccione-a através da função "**Consultar ou modificar um ficheiro**", do menu "**Gestão dos ficheiros do directório**", efectuando em seguida as modificações.

Observação: para registar o endereço, o CD-Rom de orientação deve estar presente para efectuar uma orientação para esse destino.

Descrição do repertório

Quando um título está associado a uma ficha do repertório, pode ser registado vocalmente o título para em seguida o utilizar para acesso directo por comandos vocais (ex. "Chamar" "[Nome do código vocal]" ou "Dirigir para" "[Nome do código vocal]").

Seleccionar "Consultar" no menu "Gestão dos registos do directório" para ter acesso ao ecrã de registo e de gravação do código.



Premir o botão de gravação e seguir as instruções.

"Transferência de ficheiros"



Para "Trocar por infravermelho" entre o rádio-telefone GPS RT3 e um equipamento nómada (possuidor de um porto de infravermelho) do conjunto ou de uma parte dos ficheiros gravados no directório corrente.

Após a selecção do menu "Transferência de ficheiros" e do sentido dessa transferência, deve iniciar a troca apresentando simultaneamente em frente do porto infravermelho, o equipamento nómada para o qual lançou a transferência (consultar a notícia sobre este equipamento). Uma mensagem confirma o bom desenrolar da troca.

Para "Trocar com o cartão SIM":



Enviar todos os ficheiros para o cartão SIM a partir do directório corrente do seu rádio-telefone GPS RT3.

Enviar um ficheiro para o cartão SIM a partir do directório corrente do seu rádio-telefone GPS RT3.

Receber todos os registos do cartão SIM no directório corrente do seu rádio-telefone GPS RT3.

Receber um ficheiro do cartão SIM no directório corrente do seu rádio-telefone GPS RT3.

Nota: aquando da transferência de um ficheiro do rádio-telefone GPS RT3 para o cartão SIM, só o primeiro número inscrito no registo é gravado.

Observação: O cartão SIM representa um conjunto independente de informações cujos números de telefone podem ser acessíveis através de uma consulta do directório corrente.

Informações sobre o trânsito RDS TMC (Traffic Message Channel)

Pode aceder às informações sobre o trânsito a partir do menu "Navegação - info. tráfego", e da função "Informações de tráfego" (ver capítulo "Sistema de navegação embarcado").

OS COMANDOS VOCAIS

Os comandos vocais permitem comandar, com o auxílio de palavras ou expressões pré-registadas, um certo número de funções do rádio-telefone GPS RT3.



Estão organizadas em três níveis (níveis 1, 2 e 3).

Ao pronunciar um comando de nível 1, o sistema disponibiliza os comandos de nível 2 ; ao pronunciar os comandos de nível 2, o sistema disponibiliza os comandos de nível 3.

Uma pressão de mais de 2 segundos na tecla **"MENU"** permite aceder à **"lista dos comandos vocais"**.

Activação dos comandos vocais

Premir a tecla da extremidade do comando de iluminação para activar ou neutralizar esta função.

A activação da função é confirmada por um bíp e pela abertura de uma janela no ecrã. O sistema está então em escuta.

Exemplo: para chamar a estação memorizada na tecla **3**, as palavras-chave são: **"Rádio"** **"Memória"** **"3"**.

Para utilizar estas palavras-chave deverá pronunciar a palavra **"Rádio"**, esperar o sinal sonoro de confirmação, pronunciar em seguida a palavra **"Memória"**, esperar o sinal sonoro de confirmação e terminar com a palavra **"3"** e esperar o sinal sonoro de confirmação que executará a acção solicitada.

Observações:

- entre o enunciado de duas palavras-chave, um ecrã indica-lhe o tempo restante e a palavra-chave reconhecida,
- na ausência de comandos vocais, esta função será neutralizada ao fim de cerca de cinco segundos.
- em caso de má compreensão, o sistema anuncia **"Perdão"** e inscreve **"Palavra desconhecida"** no ecrã.

A pronúncia da expressão **"Ajuda"** ou **"O que é que posso dizer"** permite visualizar no ecrã o conjunto dos comandos disponíveis.

A pronúncia da expressão **"Anular"** permite cancelar todos os comandos vocais.

Diversas expressões: STOP / PARAR / SUPRIMIR / SIM / NÃO / ANTERIOR / SEGUINTE

Lista de comandos vocais disponíveis e presentes neste quadro:

Nível 1	Nível 2	Nível 3	Nível 1	Nível 2	Nível 3
RADIO	ANTERIOR		TELEFONE	ÚLTIMO NÚMERO	
	SEGUINTE			AGENDA DE ENDEREÇOS	CÓDIGO
	MEMÓRIA	1 ... 6		SERVIÇOS	
	GRAVAR AUTOMATICAMENTE			ASSISTÊNCIA	
	LISTA			CORREIO VOZ	
LEITOR DE CD	FAIXA ANTERIOR		SMS / MESSAGEM	MOSTRAR	
	FAIXA SEGUINTE		LER		
	FAIXA NÚMERO	1 ... 20	INFO-TRÂNSITO	MOSTRAR	
	LEITURA ALEATÓRIA		LER		
	RASTREAR		NAVEGAÇÃO / ORIENTAÇÃO	PARAR	
	REPETIR			RETOMAR	
	LISTA			AGENDA DE ENDEREÇOS	CÓDIGO
		APROXIMAR			
CARREGADOR	FAIXA NÚMERO	1 ... 20	DESAPROXIMAR		
	DISCO ANTERIOR		VER	DESTINO	
	DISCO SEGUINTE			VEÍCULO	
	DISCO NÚMERO	1 ... 6	MOSTRAR	ÁUDIO	
	LEITURA ALEATÓRIA			TELEFONE	
	RASTREAR			NAVEGAÇÃO	
	REPETIR			COMPUTADOR DE BORDO	
	LISTA			NAVEGAÇÃO	
			CHAMAR	CÓDIGO	
			DIRIGIR PARA	CÓDIGO	

CARREGADOR 5 CD*



Está instalado no porta-luvas e pode conter 5 discos.

Para o carregar, inserir os discos com a face impressa para cima.

Para retirar um disco, premir longamente a tecla de "1" a "5" correspondente.



A utilização de discos compactos gravados pode provocar disfuncionamentos.

Inserir unicamente discos compactos de forma circular.

RECEPÇÃO RÁDIO (ajuste da antena)

A sua instalação de recepção de rádio móvel está sujeita a fenómenos que não existem numa instalação de salão. Tanto a recepção em modulação de amplitude (AM/PO/GO) como em frequência modulada (FM) estão sujeitas a perturbações diversas que não põem em causa a qualidade da sua instalação pois são devidas à natureza dos sinais e à sua propagação.

Em modulação de amplitude é possível que se notem perturbações quando se passa por baixo de linhas de alta tensão, pontes ou túneis.

Em frequência modulada, a distância da emissora, a reflexão do sinal contra obstáculos (montanhas, colinas, prédios, etc...), as zonas de sombra (não cobertas pelas emissões) podem provocar perturbações na recepção.

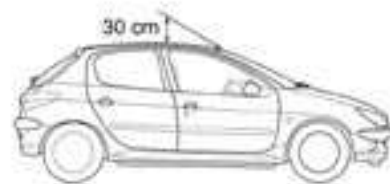

Berline: Posição recomendada para a antena dianteira para obtenção da melhor recepção.

Não existe uma posição particular para a antena traseira fixa (antena pré-regulada).

* Consoante o destino.

SISTEMA ÁUDIO

JBL

206 (RD3 e RT3)

**Apresentação**

O seu 206 está equipado com um sistema áudio da marca JBL, concebido por medida para o habitáculo do veículo.

No centro do sistema, um amplificador multifunção (1) de 240 Watts (integrado no subwoofer na mala) controla, independentemente, 8 altifalantes de alta definição acústica e o subwoofer.

Este sistema permite obter uma restituição e uma repartição otimizada do som no veículo, quer à frente quer atrás.

Os altifalantes estão situados:

- nos montantes da porta dianteira: dois **Tweeters (2)** para a restituição dos agudos (altas frequências) nos lugares da frente.
- nas duas portas da frente: dois **Woofers (3)**, para a restituição dos graves (baixas frequências) nos lugares da frente.
- nas portas traseiras: dois **Tweeters (4)**, encastrados nos dois **Woofers (5)**, permitindo o equilíbrio das frequências nos lugares traseiros.
- na mala: um **Subwoofer (6)** para a restituição dos graves e dos graves extremos (frequências muito baixas) no conjunto do habitáculo.

Apreciará a sua dinâmica e profundidade acústica, apercebendo-se que o som preenche perfeitamente o espaço sonoro do veículo.

Regulação em modo CD ou rádio

As funções básicas são as mesmas do rádio.

Não requer nenhuma regulação complementar; no entanto, para se aproveitar plenamente o sistema audio JBL, é aconselhável regular as funções AUDIO (**BASS**, **TREB**, **FAD**, **BAL**) na posição "0" (zero), o Loudness (**LOUD**) na posição "ON" para o modo CD e a posição "OFF" para o modo rádio.

SISTEMA DE ORIENTAÇÃO EMBARCADO

Inicialização

Aquando da primeira utilização da navegação, ou no caso de um desligar de bateria, é necessário inicializar o sistema de navegação.

Para isso, colocar o veículo num lugar não coberto para que possa entrar em contacto com um satélite e colocar em seguida a chave na posição **Marcha** durante quinze minutos.

Apresentação

O sistema de orientação embarcado guia-o por meio de **indicações vocais e visuais** (gráficos) para o destino de sua escolha.

O coração do sistema reside na utilização de uma base de dados cartográficos e num **sistema GPS**. Este permite situar a posição do seu veículo por meio de uma rede de satélites.

O sistema de orientação embarcado é constituído pelos seguintes elementos:

- O leitor de CD-Rom.
- Um comando de chamada da última mensagem vocal - no decurso da navegação, uma pressão demorada na extremidade do comando de iluminação permite repetir a última informação vocal.
- Dados cartográficos na forma de um CD-ROM a inserir obrigatoriamente com a face gravada para cima, na ranhura.
- Um CD-Rom de configuração, necessário para mudar a voz da síntese vocal (feminina ou masculina) ou a língua do sistema.
- Uma síntese vocal enunciando as indicações de manobras durante a navegação.
- Um ecrã.
- Uma antena GPS.
- Comandos em fachada e no volante.

Certas funções ou serviços descritos neste manual podem variar em função da versão do CD ROM ou do país de comercialização.



Por razões de segurança, a recolha de informações de orientação para o condutor deve fazer-se parado.

O leitor de CD-Rom

Faz parte integrante do rádio-telefone GPS RT3.



1. Tecla de ejeção do CD-Rom.
2. Lugar do CD-Rom.

O CD-Rom de orientação



Contém o conjunto de dados cartográficos.

Deve inserir-se no leitor com a face gravada para cima.

Utilize unicamente Cd Rom homologados por PEUGEOT.

O comando de chamada da última mensagem vocal



Uma pressão de mais de dois segundos na tecla situada na extremidade do comando de iluminação permite repetir a última informação vocal actualizada.

O teclado de comando



Permite seleccionar e validar as funções, comandos e parâmetros visualizados.

Rotação do botão:

Permite **mover-se** pelo ecrã e escolher uma função.

Permite também:

- com um parâmetro de tipo "**ajuste**", após a selecção **aumentar** ou **diminuir** o valor,
- com um parâmetro de tipo "**lista**", após a abertura da lista fazer **desfilar** os valores,
- com uma orientação por **mapa**, de aumentar ou diminuir o factor de **zoom**.

Impulso no botão:

Permite:

- **aceder** à lista dos comandos (menu contextual) de aplicação permanente visualizada, se nenhuma outra visualização sobreposta aparece,
- **validar** a função escolhida ou o valor alterado,
- **seleccionar** um parâmetro de tipo "**ajuste**" ou "**lista**" para poder alterá-lo.

Tecla "MODO":

- Pressão breve: modificação da visualização da aplicação permanente (rádio, navegação/orientação,...).

Tecla "ESC":

- "Pressão breve": **anulação** da operação em curso ou **apagamento** da última visualização em sobreposição;
- Pressão superior a 2 segundos: apaga todas as visualizações sobrepostas e regresso à aplicação permanente.

Tecla "MENU":

- Pressão breve: acesso ao **menu principal**.
- Pressão de mais de dois segundos: visualização de um menu de ajuda com a lista dos comandos vocais, um descritivo da versão do seu equipamento, um modo de demonstração e o estado dos serviços.

Generalidades sobre a visualização



Durante a orientação, sob reserva da presença do CD-Rom de orientação, o ecrã exibe diversas informações consoante as manobras a efectuar.

1. Em navegação: manobra a efectuar ou, momentaneamente, rumo a seguir.
2. Próxima manobra a efectuar.
3. Próxima via a seguir nome da cidade.
4. Via actualmente seguida e nome da cidade.
5. Símbolo respeitante à Informação sobre o Tráfego ou os serviços próximos*.
6. Hora estimada de chegada ao destino (com base num tráfego fluido)
7. Distância até ao destino final.
8. Distância até à próxima manobra.

Observações:

Em função da situação do veículo e da recepção das informações GPS, estas informações podem desaparecer momentaneamente do ecrã.

Em visualização Navegação, uma pressão longa no comando "Menu" permite aceder à activação de uma demonstração da função Navegação do seu rádio-telefone GPS RT3.

Seleccionar em seguida um destino através do Menu Navegação. Após registo, lance a Navegação para afixar uma simulação da deslocação do seu veículo. O ponto de partida será o daquele em que o veículo se encontra, ou a última localização conhecida. É possível registar via o menu de demonstração um outro ponto de partida.

Esta demonstração pode permitir-lhe visionar um trajecto que deseja efectuar proximamente.

Menu principal

Ligar o rádio-telefone GPS RT3 e inserir o CD-Rom de navegação.

Carregar na tecla "**Menu**" para aceder ao **menu principal**.



Escolher o ícone Navegação- Informação tráfego com o botão rotativo **G** e validar, premindo-o, para aceder ao menu principal "**Navegação-info. tráfego**".

* Consoante o ecrã.

Navegação-Informação tráfego

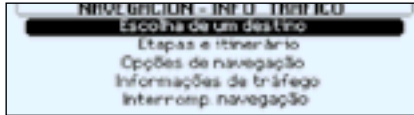

O menu principal "**Navegação-Info. tráfego**" oferece diversas possibilidades para activar e gerir uma navegação:

- "**Escolha de um destino**".
- "**Etapas e itinerários**".
- "**Opções de navegação**".
- "**Informações de tráfego**".
- "**Interromp. navegação**".

Após o início de uma navegação, uma visualização avisa-o no que respeita à utilização da navegação. Se aceitar o seu conteúdo, premir **G**. Respeite a sinalização rodoviária em vigor.

Escolha de um destino

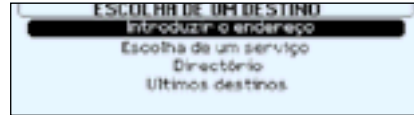

O menu "**Escolha de um destino**" oferece diversas possibilidades para atingir um destino:

- "**Introduzir um endereço**".
- Escolher um "**serviço**" disponível numa cidade (restaurante, aeroporto, hotel, cinema, teatro, etc.).
- Escolher um destino arquivado num "**directório**".
- Escolher um dos vinte "**últimos destinos**".

Introdução de um endereço

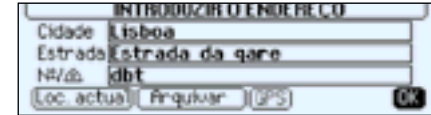

O último endereço de navegação aparece.

Seleccionar e validar sucessivamente as zonas de registo "**Cidade**", "**Estrada**" e em seguida "**N**" para as preencher.

A função "**OK**" permite validar o endereço e aceder à função de activação da navegação;

A função "**Arquivar**" permite registar o endereço numa ficha do repertório;

A função "**Localização actual**" permite visualizar o endereço corrente.

A função "**GPS**" permite seleccionar as coördenas GPS.

Registo do nome da cidade



Para introduzir o nome de uma cidade, escolher cada letra, girando o botão rotativo, e validar premindo o botão. Em caso de erro de introdução, a função **"Corrigir"** permite apagar a última letra introduzida.

Observação: depois da validação de uma letra só aparecem as que podem formar um dos nomes existentes na base de dados.

A função **"Lista"** indica, à medida da introdução, o número de cidades que começam pelas mesmas letras. A activação desta função permite seleccionar uma das cidades da lista.

Quando a lista contém menos de seis nomes estes aparecem automaticamente. Escolher uma cidade e validar premindo o botão.

Quando o nome completo da cidade aparecer, escolher a função **"OK"** e premir o botão para validar.

Observação: uma vez a cidade registada, pode ser validada apoiando em **"OK"**; será então guiado automaticamente para o centro dela.

Introdução do nome da rua

Inscrever o nome da rua procedendo da mesma forma como para o da cidade.

Quando o nome completo da rua for visualizado, escolher a função **"OK"** e validar premindo o botão.

Observação: não inserir o tipo da via (rua, avenida, etc.).

Introdução do nome da cidade e da rua com o teclado alfa-numérico

Premir sucessivamente a tecla numérica correspondente à letra desejada até que ela apareça no ecrã, validar em seguida premindo a tecla # após cada letra.

Em caso de erro de registo, premir a tecla * para corrigir a última letra inscrita.

Introdução do número da rua ou da intersecção



Inserir o número da rua precedentemente registado.

Escolher a função **"OK"** e validar premindo o botão rotativo.

Observação: Se o número da rua registada não estiver disponível será rejeitado.

Pode também seleccionar-se uma rua na função **"Intersecções"**, o que permite não introduzir o número da rua.

Observação: se a rua seleccionada não tiver número, a lista das intersecções é afixada automaticamente.

O endereço completo visualiza-se. Escolher a função "OK", e validar premindo o botão rotativo, para aceder à função de activação da navegação". Seguir as instruções do sistema.

70 - A áudio e a telemática

Escolha de um serviço

Se desejar ser dirigido para um serviço seleccionar a categoria do serviço e validar.

A lista dos serviços da categoria seleccionada aparece. Seleccionar e validar o serviço desejado, para aceder à escolha do local.

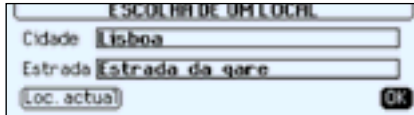

O último endereço registado aparece.

Existem três possibilidades para se definir o lugar onde se deseja obter um serviço:

- Retomar o último endereço introduzido com a função **"OK"**.
- Introduzir o nome de uma nova cidade e em seguida a via (opcional).
- Introduzir automaticamente o nome do local onde se encontra com a função **"Loc. actual"**.

Observação:

Se o serviço seleccionado não estiver disponível no local programado, uma mensagem informá-lo-á.

Depois da validação do local, o serviço mais próximo deste aparece. A distância indicada é a distância em linha recta deste último.



Uma indicação na barra do ecrã (x/n) indica se existem vários estabelecimentos (n = máximo) que propõem o mesmo centro de interesse num raio de 50 km em redor do lugar escolhido.

Utilizar as funções "<<", ">>" ou "<", ">" para consultar a lista proposta.

Quando o estabelecimento da sua escolha aparecer pode escolher:

- **"OK"** para activar a navegação para esse serviço.
- **"Arquivar"** para enriquecer o seu directório.
- **"Contactar"** para chamar esse serviço.

Coordenadas GPS

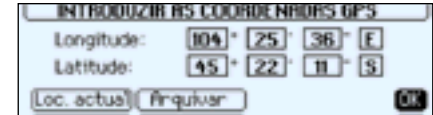

As últimas coordenadas aparecem.

Existem três possibilidades para se definir o lugar para onde se deseja ir:

- retomar as últimas coordenadas introduzidas com a função **"OK"**;
- introduzir as coordenadas do lugar de destino;
- introduzir automaticamente as coordenadas do lugar onde se encontra com a função **"Loc. actual"**.

Escolha de um destino arquivado no directório

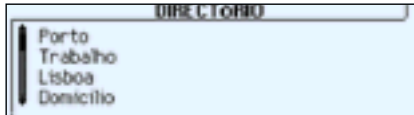

Seleccionar a função **"Directório"** para aceder à ficha na qual o endereço que se procura está arquivado.

Escolher um nome fazendo desfilir a lista com o botão e premindo-o para validar. Aparece a ficha do directório.

Seleccionar a função **"OK"** e premir o botão para aceder à função de activação da navegação.

Seguir as indicações do sistema.

Escolha de um dos últimos destinos

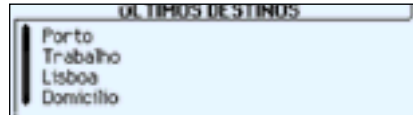

Seleccionar a função **"Últimos destinos"** para aceder a um dos vinte últimos endereços em memória.

Escolher um registo fazendo desfilir a lista com o botão rotativo e validando. O endereço completo aparece.

Seleccionar a função **"OK"** e premir o botão para aceder à função de activação da navegação.

Seguir as indicações do sistema.

Etapas e itinerários

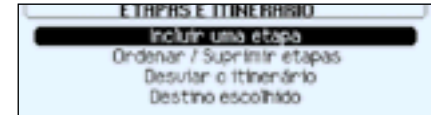

- **"Incluir uma etapa"** no seu itinerário após o início de uma navegação.

- **"Ordenar ou eliminar etapas"**.

- **"Desviar o itinerário"**. Deve indicar o número de quilómetros que deseja evitar para permitir o cálculo de um novo itinerário.

- Seleccionar o **"Destino escolhido"** inicialmente para a modificar.

Observação: se uma etapa estiver programada, o sistema de navegação tentará sempre passar por ela, enquanto ela não for ultrapassada ou suprimida.

Opções de navegação

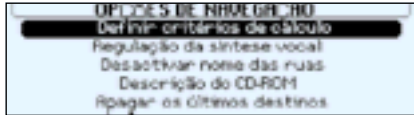

- "**Definir os critérios de cálculo**" do seu itinerário para que ele seja mais rápido, o mais curto, que tenha em conta as informações sobre o tráfego, etc... Os últimos critérios seleccionados são visualizados.
- "**Regulação sa síntese vocal**", ajuste do volume das indicações de navegação.
- "**Activar/desactivar nome das ruas**", ajustar a pronúncia nas indicações vocais.
- "**Descrição do CD-ROM**", para visualizar as informações do CD-ROM de Navegação.
- "**Apagar os últimos destinos**".

CrITÉRIOS de cálculo

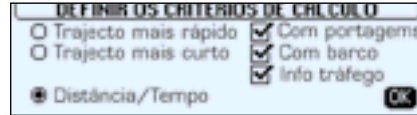

O último critério utilizado aparece. Escolher um critério na lista e validar premindo o botão. Quando o critério desejado for seleccionado, escolher a função "**OK**" e validar premindo o botão.

Gestão do directório

Esta função permite alterar um endereço arquivado no directório. Seleccionar o nome correspondente ao endereço a modificar; Seleccionar a função "**Renomear**" e validar premindo o botão; Escolher a função "**OK**" e validar premindo o botão para registar as modificações efectuadas.

Suspender / Retomar a navegação

- Suspender a navegação: Durante uma navegação, seleccionar e validar esta função.
- Retomar a navegação: Na ausência de navegação, seleccionar e validar esta função para activar a navegação para o último destino programado.

Observação: depois do arranque, aparece um ecrã que permite retomar uma navegação activada antes de ter sido desligada a ignição.

Menu contextual "Navegação - Info.Tráfego"

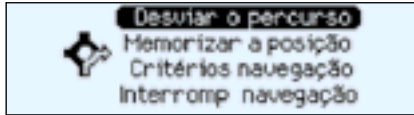

O menu contextual associado à aplicação "**Navegação - Info. Tráfego**" aparece como imagem sobreposta quando essa for a aplicação usada nesse momento como ecrã de fundo.

Este menu limita-se às seguintes funções:

- visualização da carta em "pleno ecrã" ou reduzida no lado direito ("ecrã janela")*,
- modificação do percurso inicial,-memorização do lugar actual (endereço postal se disponível ou, em falta, as coordenadas GPS da posição),
- modificação dos "critérios de navegação" do itinerário,
- suspender ou retomar a navegação.

Informações sobre o trânsito RDS TMC (Traffic Message Channel)

O rádio-telefone GPS RT3 permite aceder à informação sobre o trânsito RDS TMC difundida livremente na banda FM.

Esta função permite receber mensagens sobre o estado do trânsito (acidentes, engarrafamentos, meteorologia,...).

Podem aparecer temporariamente em visualização sobreposta ou ser lidos por síntese vocal, se esta estiver activada.

Pode ler as mensagens emitidas pela estação TMC e ao mesmo tempo, escutar outra estação.

Em modo carta, os símbolos específicos TMC aparecem consoante o tipo de informações.*

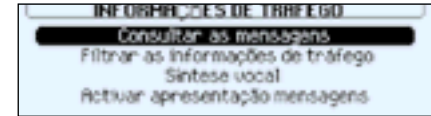

Seleccionar a função "**Informações de tráfego**" no menu "**Navegação / Info. tráfego**" :

- "**Consultar as mensagens**" para visualizar a lista de mensagens TMC disponíveis,
- "**Filtrar as informações de tráfego**" para seleccionar um tipo de mensagem e inicializar a estação TMC,
- "**Síntese vocal**" para escutar as mensagens TMC recebidas,
- "**Activar/Desactivar informações de tráfego**" para visualizar, ou não, as mensagens TMC recebidas.

* Consoante o ecrã.

Filtragem das mensagens TMC

Para filtrar estas mensagens, seleccionar a função **"Filtrar as info. de tráfego"** no menu **"Informações de tráfego"**, obtém então :

- **"Activar / desactivar filtro sobre itinerário"** em navegação, permite seleccionar unicamente os acontecimentos situados no itinerário de navegação e no sentido da circulação seguido.
- **"Filtro por acontecimento"**, permite seleccionar unicamente os tipos dos acontecimentos desejados (todos seleccionados por aproximação).
- **"Filtro geográfico"** permite seleccionar os acontecimentos ao redor do veículo e/ou de um dado lugar. Os diferentes filtros podem acumular-se.
- **"Escolha da estação"**, permite seleccionar uma outra estação declarando difundir informações RDS-TMC.

Pode filtrar estas mensagens utilizando simultaneamente um ou vários filtros.

Filtro por acontecimento

Esta escolha permite-lhe seleccionar o tipo de acontecimentos sobre os quais deseja ser informado :

- Aquelas qualificadas de rodoviárias como o tráfego, o encerramento das vias ou o limite dos gabarits dos veículos e/ou,
- As que dizem respeito à cidade onde se encontra, tais como o estacionamento, os transportes públicos e as manifestações.

A acessibilidade a esta informação depende da sua colocação a disposição.

Observação: se não seleccionar nenhum acontecimento, não obterá nenhuma informação de tráfego.

Filtro geográfico

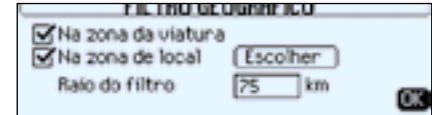

Esta escolha permite-lhe seleccionar a zona dos acontecimentos (raio de 3 a 200 km) da qual quer obter informação:

- as que se desenrolam ao redor do veículo e/ou,
 - as de um local a seleccionar.
- Os dois filtros podem cumular-se. O valor do raio é então comum.

Preconizamos um filtro sobre o itinerário e um filtro geográfico em redor do veículo:

- de 5 km ou 10 km para uma região de intenso tráfego,
- de 20 km para uma região com circulação normal,
- de 100 km para os longos trajectos (auto estrada).

ARBORESCÊNCIAS ECRÃS

**1 FUNÇÃO PRINCIPAL**

- 2 ESCOLHA A
- 3 ESCOLHA A1
- 3 ESCOLHA A2
- 2 ESCOLHA B...

**1 NAVEGAÇÃO / INFORMAÇÃO DE TRÁFEGO****2 ESCOLHA DE UM DESTINO****3 introduzir o destino**

- 4 cidade
- 4 via
- 4 n° de intersecção
- 4 gps
- 5 longitude
- 5 latitude

3 escolha de um serviço

- 4 administração & segurança
- 5 câmaras, centro da cidade
- 5 universidades, grandes escolas
- 5 hospitais
- 4 hotéis, restaurantes & negócios
- 5 hotéis
- 5 restaurantes
- 5 adegas
- 5 centros de negócios
- 5 supermercados, shopping
- 5 comerciantes
- 4 cultura, turismo & espectáculos
- 5 turismo, monumentos históricos
- 5 cultura, museus & teatros
- 5 espectáculos & exposições
- 5 casinos & vida nocturna
- 5 cinemas
- 4 desportos & actividades ao ar livre
- 5 centros e complexos desportivos

- 5 campos de golf
- 5 ringue de patinagem, bowling
- 5 estações de desportos de inverno
- 5 parques & jardins
- 5 parques de diversão
- 4 transportes & automóveis
- 5 portos, aeroportos
- 5 estações de combóios e de autocarros
- 5 controlos automáticos
- 5 aluguer de veículos
- 5 controlos automáticos
- 5 estações de serviço, garagens

3 directório

- 4 directório nav
- 5 cidade, via, n°
- 5 ok

3 últimos destinos

- 4 lista de destinos
- 5 cidade, via, n°
- 5 ok

2 ETAPAS E ITINERÁRIOS**2 incluir uma etapa**

- 4 introduzir o endereço
- 5 cidade
- 5 via
- 5 n° de intersecção
- 5 gps
- 6 longitude
- 6 latitude
- 4 escolha de um serviço
- 5 administração & segurança
- 5 hotéis, restaurantes & negócios
- 5 cultura, turismo & espectáculos
- 5 desportos & actividade ao ar livre
- 5 transportes & automóveis
- 4 directório
- 5 directório nav
- 6 cidade, via, n°
- 6 ok
- 4 últimos destinos
- 5 lista de destinos
- 6 cidade, via, n°
- 6 ok

3 ordenar/suprimir etapas**3 desviar o itinerário**

- 4 desviar o percurso de 2 km
- 5 o melhor desvio possível é de 3 km.
- Continuar?

4 faixa 1-50**4 ok****3 destino seleccionado**

- 4 cidade, via, n°
- 4 mudar

2 OPÇÕES DE NAVEGAÇÃO**3 definir critérios de cálculo**

- 4 mais rápido
- 4 mais curto
- 4 distância /tempo
- 4 com portagens
- 4 com ferry-boat
- 4 informação de tráfego

3 ajustar síntese vocal

- 4 volume
- 4 activar / desactivar

3 activar/desactivar nomes das ruas**3 descrição do cd-rom****3 apagar os últimos destinos**

- 4 deseja apagar a lista dos últimos destinos?
- 5 sim/não

2 INFORMAÇÕES DE TRÁFEGO**3 consultar les mensagens****3 filtrar as informações de tráfego**

- 4 activar / desactivar filtro sobre itinerário
- 4 filtro por acontecimento
- 5 informações de estradas
- 6 info. tráfego
- 6 fecho das vias
- 6 limitação medidas
- 6 estado pavimento
- 6 meteo & visibilidade
- 5 informações urbanos
- 6 estacionamento
- 6 transporte em comum
- 6 manifestações
- 4 filtro geográfico
- 5 em redor do veículo
- 5 em redor de um lugar / escolher
- 5 raio de filtragem 50 km
- 4 escolha da estação

- 5 nome da estação
- 5 estação seguinte
- 8 síntese vocal
- 4 volume
- 4 activar/desactivar
- 8 activar/desactivar apresentação mensagens

2 RETOMAR / PARAR A NAVEGAÇÃO



1 FUNÇÕES ÁUDIO

- 2 ACTIVAR / DESACTIVAR SEGUIMENTO DE FREQUÊNCIA RDS
- 2 ACTIVAR / DESACTIVAR MODO REGIONAL
- 2 ACTIVAR / DESACTIVAR VISUALIZAÇÃO RADIO TEXT
- 2 ACTIVAR / DESACTIVAR VISUALIZAR DETALHE CD



1 COMPUTADOR DE BORDO

- 2 CONFIGURAÇÃO DO COMPUTADOR DE BORDO
 - 8 introduzir distância para o destino
 - 4 0 km
 - 8 seleccionar as unidades
 - 4 l/100 & km
 - 4 mpg & miles
 - 4 km/l & km
 - 4 °c/°f
 - 4 bar, psi
- 2 DIAGNÓSTICO
 - 8 registo de alertas
 - 8 energia de segurança do aparelho
 - 8 cobertura gps
- 2 ESTADO DAS FUNÇÕES
 - 8 lista das funções



1 DIRECTÓRIO

2 GESTÃO DOS REGISTOS DO DIRECTÓRIO

- 8 consultar ou modificar um registo
 - 4 directório completo
 - 5 nome
 - 5 gravação vocal
 - 5 nota
 - 5 endereço
 - 6 cidade
 - 6 via
 - 6 n°
 - 5 número
 - 6 visualizar
 - 6 lista dos números
 - 6 modificar
 - 6 adicionar
 - 6 suprimir
 - 5 e-mail
 - 6 visualizar
 - 6 lista dos números
 - 6 modificar
 - 6 adicionar
 - 6 suprimir
- 8 adicionar um ficheiro
 - 4 designação
- 8 apagar um ficheiro
 - 4 directório completo
- 8 apagar todos os registos
 - 4 deseja apagar todas as fichas do directório (excepto sim)?
 - 5 sim
 - 5 não

2 CONFIGURAÇÃO DO DIRECTÓRIO

- 8 seleccionar um directório
 - 4 user xxx
- 8 nomear o directório
- 8 escolher o directório inicial
 - 4 user xxx
 - 4 último directório utilizado

2 TRANSFERÊNCIA DE FICHEIROS

- 8 trocar por infravermelho
 - 4 enviar todas os ficheiros
 - 4 enviar um ficheiro
 - 4 receber por infravermelhos
- 8 trocar com o cartão sim
 - 4 enviar todos os ficheiros
 - 4 enviar um ficheiro
 - 4 receber todos os ficheiros
 - 4 receber um ficheiro



1 TELEFONE E SERVIÇOS TELEMÁTICOS

2 CHAMAR

- 8 registo das alertas
- 8 marcar o n°
- 8 directório
- 8 correio voz
- 2 SERVIÇO
 - 8 centro contacto cliente
 - 8 peugeot assistance
 - 8 peugeot services mobiles (se serviços atx activados)
 - 8 mensagens recebidas
 - 4 lista dos v-card

2 FUNÇÕES DO TELEFONE

- 8 rede
 - 4 modo de busca da rede
 - 5 modo automático
 - 5 modo manual
 - 6 lista das redes
 - 4 redes disponíveis
 - 5 lista das redes
- 8 duração das chamadas
 - 4 contador parcial
 - 4 duração total
 - 4 reposição a 0
- 8 gerir o código pin
 - 4 activar
 - 4 memorizar o código pin



- 4 alterar o código pin
- 5 código pin
- 5 antigo código
- 5 > novo código
- 5 confirmação
- 5 >> corrigir
- 2 **opções do telefone**
 - 4 apagar a lista de chamadas e sms
 - 5 deseja apagar a lista de chamadas e sms do aparelho ?
 - 4 configurar as chamadas
 - 5 envio do meu número
 - 5 atendimento automático após 3 toques
 - 4 opções do toque
 - 5 para as chamadas vocais
 - 6 volume
 - 6 tipo de toque
 - 5 para as mensagens escritas
 - 6 sinal sonoro mensagens escritas
 - 4 n° de correio voz
- 2 **MENSAGEM ESCRITA**
 - 2 **leitura das mensagens escritas recebidas**
 - 4 liste da sms recebidas
 - 2 **envio de mensagem escrita**
 - 4 lista dos sms guardadas
 - 2 **redacção de uma mensagem escrita**
 - 4 mensagem escrita
 - 5 mensagem enviada
 - 2 **apagar a lista das mensagens escritas**

- 1 **CONFIGURAÇÃO***
- 2 **CONFIGURAÇÃO DO ECRÃ**
 - 2 **regular a luminosidade**
 - 2 **som**
 - 4 regulação da síntese vocal
 - 5 volume das instruções de navegação
 - 6 volume
 - 6 activar / desactivar
 - 5 volume das outras mensagens
 - 6 volume
 - 6 activar / desactivar
 - 5 escolher uma voz
 - 6 masculina
 - 6 feminina
 - 5 síntese vocal
 - 6 activar / desactivar
 - 4 regulação dos comandos vocais
 - 5 volume
 - 5 activar / desactivar
 - 2 **parâmetros internacionais**
 - 4 acertar data & hora
 - 5 dia, mês, ano
 - 5 hora, 12h, 24h, am/pm (manhã/tarde)
 - 5 acerto dos minutos com o gps
 - 4 seleccionar as unidades
 - 5 l/100 & km
 - 5 mpg & miles
 - 5 km/l & km
 - 5 °c /°f
 - 5 bar, psi
 - 2 **escolher uma língua**
 - 4 lista das línguas disponíveis

* Menu configuração: consoante o ecrã.



A VENTILAÇÃO

1. Difusores de descongelamento ou desembaciamento do pára-brisas.
2. Difusores de descongelamento ou desembaciamento dos vidros das portas da frente.
3. Ventiladores laterais.
4. Ventiladores centrais.
5. Saída de ar para a zona dos pés dos ocupantes da frente.
6. Saída de ar para a zona dos pés dos ocupantes de trás (unicamente com ar condicionado automático).

Conselhos de utilização e observações

Colocar o comando do fluxo de ar a um nível suficiente para assegurar um bom renovoamento do ar no habitáculo.

Comando de fluxo de ar em posição **OFF** (neutralização do sistema), o conforto térmico deixa de estar assegurado. Um ligeiro fluxo de ar, devido ao deslocamento do veículo, permanece todavia perceptível.

Escolher a distribuição de ar que melhor se adapte às suas necessidades e às condições do clima.

Modificar progressivamente o ajuste da temperatura para obter um melhor conforto.

Colocar o comando de entrada do ar na posição "Ar exterior", isso facilita o desembaciamento.

Se após uma paragem prolongada ao sol, a temperatura interior permanecer muito elevada, não hesitar em arejar o habitáculo durante alguns instantes.

Para obter uma distribuição de ar perfeitamente homogénea, permanecer atento a não obstruir a grelha de entrada de ar exterior, os difusores, as passagens de ar e as saídas de ar aos pés dos ocupantes.

Em alguns casos de utilização particularmente exigente (tracção da carga máxima em forte declive com temperaturas elevadas), o corte do ar condicionado permite recuperar a potência do motor e, por conseguinte, melhorar a capacidade de tracção do reboque.

Zelar pelo bom estado do filtro do habitáculo, situado ao nível do pára-brisas, sob o capot motor. Fazer substituir com regularidade os elementos filtrantes. Se o meio ambiente assim o determinar, mudá-los duas vezes mais que o normal.

O sistema de ar condicionado não contém cloro e não apresenta perigo para a camada de ozono.

Fazer funcionar o sistema de ar condicionado 5 a 10 minutos, uma ou duas vezes por mês para o manter em perfeitas condições de funcionamento.

A água proveniente da condensação do climatizador evacua-se através de um orifício previsto para esse efeito. Uma poça de água pode assim formar-se sob o veículo quando parado.

Se o sistema não produzir frio, não o utilize e contacte o seu Representante Autorizado PEUGEOT.

O DESCONGELAMENTO E O DESEMBACIAMENTO

Descongelamento do óculo traseiro e dos retrovisores



Com o motor a funcionar, uma pressão nesta tecla assegura o descongelamento do óculo traseiro e dos retrovisores exteriores.

Apaga automaticamente, cerca de doze minutos depois*, para evitar um consumo de corrente excessivo. Uma nova pressão volta a fazê-lo funcionar durante doze minutos.

É possível parar o funcionamento do descongelamento antes da sua extinção automática apoiando de novo na tecla.

Apagar o descongelamento desde que o pense necessário, pois um fraco consumo de corrente permite uma diminuição do consumo do combustível.

Desembaciamento manual*

Para desembaciar rapidamente o pára-brisas e os vidros laterais :

- ligar o ar condicionado,
- colocar os comandos de temperatura e de fluxo de ar na posição de máximo,
- fechar os ventiladores centrais,
- colocar o comando de entrada de ar exterior à esquerda, na posição "Ar Exterior".

Desembaciamento automático, programa visibilidade*

Em alguns casos, o programa AUTO pode ser insuficiente para desembaciar o pára-brisas e os vidros laterais (humidade, numerosos passageiros, geada...).

Seleccionar o programa de desembaciamento "**visibilidade**" premindo esta tecla para obter rapidamente os vidros limpos.

Para abandonar este programa e regressar ao programa AUTO, premir a tecla **AUTO**.

* Consoante a versão ou o destino.

O AQUECIMENTO / A VENTILAÇÃO

O aquecimento e a ventilação só podem funcionar com o motor em funcionamento.



1. Regulação da temperatura

Rodar o comando de azul (frio) a vermelho (quente) para modular a temperatura à sua conveniência.

2. Regulação da distribuição de ar



Pára-brisas e vidros laterais (desembaciamento e descongelamento).



Pára-brisas, vidros laterais e pés dos ocupantes.



Pés dos ocupantes.

Estas regulações são recomendadas para climas frios.



Ventiladores centrais e laterais.

Esta regulação é recomendada para climas quentes.

A repartição do ar pode ser modulada colocando o comando numa posição intermédia, assinalada por "-".

3. Regulação do fluxo de ar



Rodar o comando da posição 1 para a posição 4, para obter um fluxo de ar suficiente para assegurar o seu conforto.

4. Entrada de entrada de ar / Recirculação do ar

A recirculação do ar interior permite isolar o habitáculo dos cheiros e fumos exteriores.

A entrada de ar exterior permite evitar e eliminar o desembaciamento do pára-brisas e dos vidros laterais.



Entrada de ar.



Recirculação do ar.

Mover o comando manual 4 para a direita em posição "Recirculação do ar interior".

Logo que possível, mover o comando manual 4 para a esquerda para regressar à posição "Entrada de ar exterior", afim de evitar os riscos de degradação da qualidade do ar.

AR CONDICIONADO

O ar condicionado só pode funcionar com o motor em marcha.



1. Ligar/Desligar o ar condicionado

O ar condicionado está previsto para funcionar eficazmente em todas as estações, com os vidros fechados. No Verão, permite baixar a temperatura e no Inverno, acima de 0°C, de aumentar a eficácia do desembaçamento.



Premir o interruptor, a luz avisadora acende.

O ar condicionado não funciona quando o comando de ajuste do fluxo de ar está na posição "OFF".

Para assegurar o bom funcionamento do seu sistema de ar condicionado, recomendamos-lhe que o faça controlar com regularidade.

2. Regulação da temperatura

Rodar o comando do azul (frio) ao vermelho (quente) para modular a temperatura consoante o seu desejo.

3. Regulação da distribuição do ar



Pára-brisas e vidros laterais (desembaçamento-descongelamento).



Pára-brisas, vidros laterais e pés dos ocupantes.



Pés dos ocupantes.



Difusores centrais e laterais.

Esta regulação é recomendada para climas quentes

A distribuição do ar pode ser modulada colocando o comando numa posição intermédia, assinalada por "-".

4. Regulação do fluxo de ar



Rodar o comando da posição **1** para a posição **4** para obter um fluxo de ar suficiente para assegurar o seu conforto.

5. Entrada de ar / Recirculação do ar



Entrada de ar exterior.



Recirculação do ar.

A recirculação do ar interior permite isolar o habitáculo dos cheiros e fumos exteriores.

A entrada de ar exterior permite evitar e eliminar o desembaciamento do pára-brisas e dos vidros laterais.

Utilizada simultaneamente com o ar condicionado, a recirculação do ar permite melhorar as performances.

Utilizada em clima húmido, a reciclagem apresenta o risco de embaciamento dos vidros.

Mover o comando manual **5** para a direita para ficar na posição "Recirculação do ar interior".

Logo que possível, mudar o comando manual **5** para a esquerda para ficar na posição "Entrada de ar exterior", afim de evitar os riscos de degradação da qualidade do ar.

O AR CONDICIONADO AUTOMÁTICO

O ar condicionado só pode funcionar com o motor em funcionamento.



Funcionamento automático

1. Regulação da temperatura



O valor indicado no ecrã corresponde a um nível de conforto e não a uma temperatura em graus Celsius ou Fahrenheit.

Carregar nas setas 1 (para cima ou para baixo) para modificar este valor. Uma regulação próxima de 21°C permite obter um bom conforto.

2. Gestão através do programa AUTO



Carregar na tecla "AUTO". Recomendamos a utilização deste modo: ele regula automaticamente e de maneira otimizada o conjunto das funções, temperatura no habitáculo, fluxo de ar, distribuição do ar e recirculação do ar, de acordo com o valor que seleccionou. Este sistema está previsto para funcionar eficazmente em todas as estações, com os vidros fechados.

Observação: para o seu conforto entre dois arranques do seu veículo, os ajustes são conservados, se a temperatura do habitáculo variar pouco; senão o funcionamento retoma em modo automático.

Com o motor frio, a fim de evitar uma difusão de ar frio demasiado importante, a ventilação só atingirá o seu nível de optimização progressivamente.

Ao entrar no veículo, se a temperatura interior for muito mais fria ou mais quente que o valor de conforto, não é útil modificar o valor afixado para atingir o conforto desejado. O sistema compensa automaticamente e o mais rapidamente possível a diferença de temperatura.

Funcionamento manual

Pode-se, se se quiser, fazer uma escolha diferente da que é proposta pelo sistema modificando a regulação. As outras funções continuarão a ser geridas automaticamente.

Um impulso na tecla **AUTO** permite voltar ao funcionamento automático.

3. Ligar/Desligar o ar condicionado



Um impulso nesta tecla permite desligar o ar refrigerado.

O símbolo "ECO" aparece.

Um novo impulso assegura o retorno ao funcionamento automático do ar condicionado. O símbolo "A/C" aparece.

Notas

Para evitar o embaciamento dentro do veículo por tempo fresco ou húmido, é aconselhável evitar o modo "ECO".

Para assegurar o bom funcionamento do seu sistema de ar condicionado, recomendamos-lhe igualmente de o fazer controlar com regularidade.

4. Repartição do ar



Pressões sucessivos nesta tecla permitem dirigir alternadamente o fluxo de ar para:

- o pára-brisas (desembaciamento ou descongelamento),
- o pára-brisas e a zona dos pés dos passageiros,
- a zona dos pés dos passageiros,
- os ventiladores centrais e laterais e a zona dos pés dos passageiros,
- os ventiladores centrais e laterais.

5. Fluxo de ar



Premir respectivamente nas teclas "+" e "-" para aumentar ou diminuir o fluxo de ar.

6. Entrada de ar / Recirculação do ar



Um impulso nesta tecla permite fazer re-circular o ar interior. A recirculação, indicada pelo visor, permite isolar o habitáculo dos maus cheiros e dos fumos exteriores.

Evitar o funcionamento prolongado em recirculação do ar interior (risco de embaciamento e de degradação da qualidade do ar).

Uma nova pressão nesta tecla assegura o retorno à gestão automática da entrada de ar.

7. Neutralização do sistema



A tecla **OFF** neutraliza todas as funções do sistema.

O conforto térmico e o desembaciamento já não são assegurados mas um ligeiro fluxo de ar é mantido.

Um novo impulso na tecla **OFF**, **AUTO** ou "**visibilidade**" reactiva o sistema com os valores anteriores à neutralização.

Observação: se desejar cortar completamente o fluxo de ar, premir na tecla de entrada de ar 7.

BERLINA e 206 SW



206 RC



OS BANCOS DIANTEIROS

1 - Regulação longitudinal

Levantar o comando e fazer deslizar o banco para a frente ou para trás.

2 - Ajuste do apoio de cabeça em altura e em inclinação (excepto 206 RC)

Para o subir, puxá-lo para cima.

A regulação está correcta quando a borda superior do apoio de cabeça se encontrar à altura do alto da cabeça.

O apoio de cabeça está equipado com uma armação com entalhes que impedem a sua descida (dispositivo de segurança em caso de choque).

Para descer o apoio de cabeça, é necessário carregar no botão situado na guia esquerda, na base da armação do apoio de cabeça, e simultaneamente empurrá-lo para baixo.

Para o retirar, carregar no espigão.

O apoio de cabeça é igualmente ajustável na inclinação.

Apoios de cabeça traseiros

São ajustáveis em altura e desmontáveis.

Para baixá-los, carregar no espigão.

Para os retirar, puxar para cima até ao batente e carregar no comando de desbloqueio.

3 - Acesso aos lugares traseiros (3 portas), A ou B segundo a versão

A - Agarrar uma das duas pegas e empurrar para a frente para dobrar o encosto e avançar o banco.

Ao repor o banco no lugar, ele volta à sua posição inicial.

Ninguém, nem qualquer objecto deve impedir o banco de retomar a posição inicial; o regresso a esta posição é necessário ao seu trancamento.

É impossível aceder aos lugares traseiros se o banco da frente estiver na posição cama.

B - Colocar os dedos num dos dois manípulos e empurre para a frente para rebater o encosto.

Ao voltar a colocá-lo no lugar, o encosto retoma a sua posição inicial.

4 - Ajuste em altura

Puxar o comando para cima.

Aliviar o peso sobre o banco para subir ou carregar no banco para baixar.

5 - Regulação da inclinação do encosto

Empurrar um dos dois comandos para trás.

6 - Comando do aquecimento dos bancos

Carregar no interruptor. A temperatura é regulada automaticamente.

Um novo impulso interrompe o funcionamento.



Nunca circular com os apoios de cabeça retirados; estes devem estar instalados e correctamente ajustados.

OS BANCOS DIANTEIROS

1 - Regulação longitudinal

Levantar o comando e fazer deslizar o banco para a frente ou para trás.

2 - Ajuste do apoio de cabeça em altura e em inclinação (excepto 206 RC)

Para o subir, puxá-lo para cima.

A regulação está correcta quando a borda superior do apoio de cabeça se encontrar à altura do alto da cabeça.

O apoio de cabeça está equipado com uma armação com entalhes que impedem a sua descida (dispositivo de segurança em caso de choque).

Para descer o apoio de cabeça, é necessário carregar no botão situado na guia esquerda, na base da armação do apoio de cabeça, e simultaneamente empurrá-lo para baixo.

Para o retirar, carregar no espigão.

O apoio de cabeça é igualmente ajustável na inclinação.

Apoios de cabeça traseiros

São ajustáveis em altura e desmontáveis.

Para baixá-los, carregar no espigão.

Para os retirar, puxar para cima até ao batente e carregar no comando de desbloqueio.

3 - Acesso aos lugares traseiros (3 portas), A ou B segundo a versão

A - Agarrar uma das duas pegas e empurrar para a frente para dobrar o encosto e avançar o banco.

Ao repor o banco no lugar, ele volta à sua posição inicial.

Ninguém, nem qualquer objecto deve impedir o banco de retomar a posição inicial; o regresso a esta posição é necessário ao seu trancamento.

É impossível aceder aos lugares traseiros se o banco da frente estiver na posição cama.

B - Colocar os dedos num dos dois manípulos e empurre para a frente para rebater o encosto.

Ao voltar a colocá-lo no lugar, o encosto retoma a sua posição inicial.

4 - Ajuste em altura

Puxar o comando para cima.

Aliviar o peso sobre o banco para subir ou carregar no banco para baixar.

5 - Regulação da inclinação do encosto

Empurrar um dos dois comandos para trás.

6 - Comando do aquecimento dos bancos

Carregar no interruptor. A temperatura é regulada automaticamente.

Um novo impulso interrompe o funcionamento.



Nunca circular com os apoios de cabeça retirados; estes devem estar instalados e correctamente ajustados.



OS LUGARES TRASEIROS

Para rebater os assentos traseiros:

- levantar a parte da frente do assento 1,
- inclinar o assento 1 contra os bancos da frente,



- posicionar o cinto sob o passador de correia 2,
- puxar o comando 3 para desbloquear o encosto 4,
- retirar o apoio de cabeça ou baixá-lo,
- inclinar o encosto 4.

Começar sempre pelo assento e nunca pelo encosto (risco de deterioração).



Para repor o assento:

- endireitar o encosto,
- rebater o assento,
- reposicionar as caixas de bloqueio antes de bloquear a parte da frente do assento.

Ter cuidado para não entalar os cintos.



O BANCO TRASEIRO

Para rebater o banco traseiro:

- levantar a parte da frente do assento 1,
- inclinar o assento 1 contra os bancos da frente,

- posicionar o cinto sob o passador de correia 2,
- puxar os comandos 3 para desbloquear o encosto 4,
- retirar os apoios de cabeça ou baixá-los,
- inclinar o encosto 4.

Começar sempre pelo assento e nunca pelo encosto (risco de deterioração).

Para repor o assento:

- endireitar o encosto,
- rebater o assento,
- reposicionar as caixas de bloqueio antes de bloquear a parte da frente do assento.

Ter cuidado para não entalar os cintos.



Desmontagem do assento traseiro

- Dobrar o assento contra os bancos da frente.
- Apertar as fixações do assento para soltá-las das suas fixações.
- Retirar o assento.



Encosto rebatível

Retirar o apoio de cabeça para obter a inclinação máxima do encosto do banco.

Pressionar o comando **5** para trás para inclinar o encosto do banco.



TRANSPORTE DE OBJECTOS COMPRIDOS

Banco dianteiro:

- Inclinare o encosto para a frente servindo-se do comando **5** (ver capítulo correspondente).

Banco traseiro:

- Desmontar o assento,
- Bascular o encosto.



O BANCO TRASEIRO

Para rebater o banco traseiro:

- levantar a parte da frente do assento 1,
- inclinar o assento 1 contra os bancos da frente,

- posicionar o cinto sob o passador de correia 2,
- puxar os comandos 3 para desbloquear o encosto 4,
- retirar os apoios de cabeça ou baixá-los,
- inclinar o encosto 4.

Começar sempre pelo assento e nunca pelo encosto (risco de deterioração).

Para repor o assento:

- endireitar o encosto,
- rebater o assento,
- reposicionar as caixas de bloqueio antes de bloquear a parte da frente do assento.

Ter cuidado para não entalar os cintos.

GENERALIDADES SOBRE OS BANCOS PARA CRIANÇAS

Preocupação constante da PEUGEOT aquando da concepção do seu veículo, a segurança dos seus filhos depende também de si.

Para proporcionar uma segurança máxima, respeitar as seguintes instruções:

- A partir de 1992 e conforme à Directiva 2000/3, **todas as crianças com menos de 12 anos devem ser transportadas em bancos para crianças homologados* e adaptados aos seus pesos respectivos**, nos lugares equipados com cinto de segurança ou de fixações ISOFIX**.
- estatisticamente, os lugares mais seguros para o transporte das crianças são os lugares traseiros do veículo.
- uma criança com menos de 9 kg deve obrigatoriamente ser transportada na posição "de costas para a estrada", tanto à frente como atrás.

A PEUGEOT aconselha o transporte das crianças nos **lugares traseiros** do seu veículo:

- **"de costas para a estrada"** até à idade de 2 anos.
- **"de frente para a estrada"** a partir dos 2 anos.

INSTALAÇÃO DE UM BANCO PARA CRIANÇAS COM UM CINTO DE SEGURANÇA DE TRÊS PONTOS

"De costas para a estrada"

Quando um banco para crianças "de costas para a estrada" estiver instalado **no lugar do passageiro da frente**, o airbag passageiro** deve ser imperativamente neutralizado. Senão, a **criança corre o risco de ser gravemente ferida ou mesmo morta** aquando do disparo do airbag.



"De frente para a estrada"

Quando um banco para crianças "de frente para a estrada" estiver instalado **no lugar do passageiro da frente**, regular o banco do veículo na posição longitudinal intermédia com o encosto levantado e deixar o airbag passageiro activado**.



Posição longitudinal intermédia

* Consoante a legislação em vigor no país.

** Consoante o modelo.

AS FIXAÇÕES "ISOFIX"

Estes bancos*, estão equipados com fixações ISOFIX.

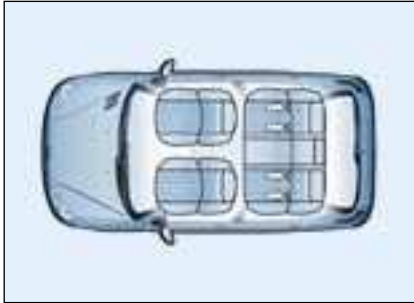

Berlina



206 RC

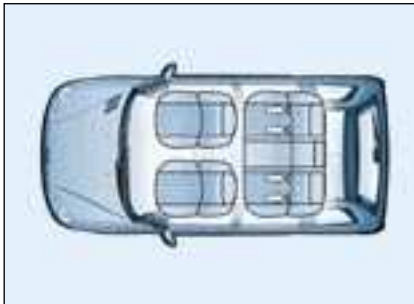

206 SW

Trata-se de dois anéis situados entre o espaldar e o assento do banco.

Os **bancos para crianças ISOFIX** estão equipados com dois trincos que vão facilmente encaixar-se nestes anéis.

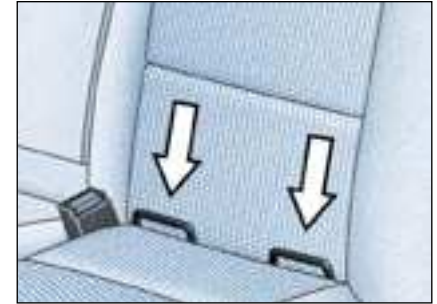

Este sistema de fixação ISOFIX assegura-lhe uma montagem fiável, sólida e rápida do banco para crianças no seu veículo.

* Consoante a versão.

OS BANCOS PARA CRIANÇAS ISOFIX RECOMENDADOS PELA PEUGEOT E HOMOLOGADOS NO SEU VEÍCULO

○ KIDDY ISOFIX		○ RÖMER Duo ISOFIX
Grupo 0+: do nascimento aos 13 kg	Grupo 1: de 9 a 18 kg	Grupo 1: de 9 a 18 kg
		
Instala-se de costas para a estrada.	Instala-se de frente para a estrada.	Instala-se unicamente de frente para a estrada.
O seu escudo deverá estar apoiado ao espaldar do banco da frente do veículo.	O banco da frente do veículo deve estar regulado, imperativamente, na posição longitudinal intermédia.	Fixo sem cinta alta. Três inclinações do escudo: posições sentada, repouso e deitada. Ajuste o banco da frente do veículo de maneira a que os pés da criança não toquem no encosto.

Estes bancos para crianças podem igualmente ser utilizados nos lugares não equipados de amarras ISOFIX.

Neste caso, eles estão obrigatoriamente fixado ao banco do veículo através do cinto de segurança de três pontos.

Seguir as indicações de montagem do banco para crianças inscritas na notícia sobre o modo de instalação fornecida pelo fabricante do mesmo.

Em 206 RC, o KIDDY Isofix deve ser exclusivamente utilizado em posição sentado. Consultar as instruções para a montagem do banco para crianças para esta regulação.

GENERALIDADES SOBRE OS BANCOS PARA CRIANÇAS

Preocupação constante da PEUGEOT aquando da concepção do seu veículo, a segurança dos seus filhos depende também de si.

Para proporcionar uma segurança máxima, respeitar as seguintes instruções:

- A partir de 1992 e conforme à Directiva 2000/3, **todas as crianças com menos de 12 anos devem ser transportadas em bancos para crianças homologados* e adaptados aos seus pesos respectivos**, nos lugares equipados com cinto de segurança ou de fixações ISOFIX**.
- estatisticamente, os lugares mais seguros para o transporte das crianças são os lugares traseiros do veículo.
- uma criança com menos de 9 kg deve obrigatoriamente ser transportada na posição "de costas para a estrada", tanto à frente como atrás.

A PEUGEOT aconselha o transporte das crianças nos **lugares traseiros** do seu veículo:

- **"de costas para a estrada"** até à idade de 2 anos.
- **"de frente para a estrada"** a partir dos 2 anos.

INSTALAÇÃO DE UM BANCO PARA CRIANÇAS COM UM CINTO DE SEGURANÇA DE TRÊS PONTOS

"De costas para a estrada"

Quando um banco para crianças "de costas para a estrada" estiver instalado **no lugar do passageiro da frente**, o airbag passageiro** deve ser imperativamente neutralizado. Senão, a **criança corre o risco de ser gravemente ferida ou mesmo morta** aquando do disparo do airbag.



"De frente para a estrada"

Quando um banco para crianças "de frente para a estrada" estiver instalado **no lugar do passageiro da frente**, regular o banco do veículo na posição longitudinal intermédia com o encosto levantado e deixar o airbag passageiro activado**.



Posição longitudinal intermédia

* Consoante a legislação em vigor no país.

** Consoante o modelo.



Airbag passageiro OFF**

OS BANCOS PARA CRIANÇAS RECOMENDADOS PELA PEUGEOT

A PEUGEOT propõe uma gama completa de bancos para criança referenciados que se fixam com o **cinto de segurança de três pontos**:

Grupo 0: do nascimento aos 10 kg
Grupo 0+: do nascimento aos 13 kg



L1
**"BRITAX
 Babysure"**
 (E11 0344117)
 Instala-se de
 costas para a
 estrada.



L2
**"RÖMER
 Baby-Safe"**
 (E1 03301146)
 Instala-se de
 costas para a
 estrada.

Grupos 1, 2 e 3: de 9 a 36 kg



L3
"KIDDY Life"
 (E1 03301135)
 Para a segurança das crianças mais
 novas (de 9 a 18 kg), a PEUGEOT
 recomenda o uso do escudo.

Grupos 2 e 3: de 15 a 36 kg



L4
"RECARO Start"
 (E1 03301108).









L5
"KLIPPAN Optima"
 (E17 030007)
 A partir dos seis
 anos (cerca
 22 kg) só a
 sobre-elevação é
 utilizada.

** Consoante a versão.

LOCALIZAÇÃO DOS BANCOS PARA CRIANÇAS FIXADOS COM O CINTO DE SEGURANÇA

Segundo a regulamentação europeia (Directiva 2000/3), esta tabela indica-lhe as possibilidades de instalação dos bancos para criança fixos com o cinto de segurança e homologados em universal (a), em função do peso desta e do lugar ocupado no veículo.

Lugar	Peso / idade aproximada				
	Inferior a 13 kg (grupos 0 (b) e 0+) Até ≈ 1 ano	De 9 a 18 kg (grupo 1) De 1 a ≈ 3 anos	De 15 a 25 kg (grupo 2) De 3 a ≈ 6 anos	De 22 a 36 kg (grupo 3) De 6 a ≈ 10 anos	
Berline e 206 SW					
Lugar passageiro da frente (c) Banco fixo, banco regulável em altura		U	U	U	U
Lugar traseiro lateral		U	U	U	U
Lugar traseiro central (d) Cinto de segurança de três pontos		X	UF	UF	UF
Lugar traseiro central (e) Cinto de segurança de dois pontos		U	UF	UF	UF
206 RC					
Lugar passageiro da frente (c)		U	U	U	U
Lugar lateral traseiro					

- (a) Banco para crianças universal : banco podendo instalar-se em todos os veículos com o cinto de segurança.
- (b) Groupe 0: do nascimento aos 10 kg.
- (c) Consulte a legislação em vigor no seu país, antes de instalar o seu filho neste lugar.
- (d) O banco para crianças "BRITAX Babysure" (L1) não pode ser instalado no lugar central traseiro.
- (e) Os bancos para crianças "RECARO Start" (L4) e "KLIPPAN Optima" (L5) não devem ser instalados no lugar central traseiro a não ser quando equipado com um cinto de segurança de dois pontos.

U: Lugar adaptado à instalação de um banco para crianças fixado com o cinto de segurança e homologado em "universal".

Bancos para crianças "de costas para a estrada" e "de frente para a estrada".

UF: Lugar adaptado à instalação de um banco para crianças fixado com o cinto de segurança e homologado em "universal".

Bancos para crianças "de frente para a estrada", unicamente.

X: Lugar não adaptado à instalação de um banco para crianças do grupo e peso indicados.

AS FIXAÇÕES "ISOFIX"

Estes bancos*, estão equipados com fixações ISOFIX.

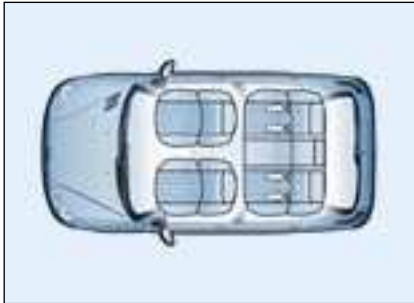

Berlina



206 RC

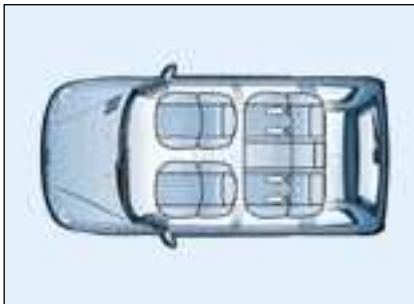

206 SW

Trata-se de dois anéis situados entre o espaldar e o assento do banco.

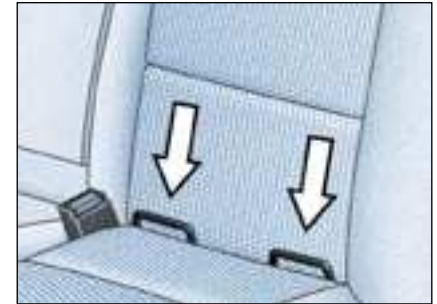

Os **bancos para crianças ISOFIX** estão equipados com dois trincos que vão facilmente encaixar-se nestes anéis.



Este sistema de fixação ISOFIX assegura-lhe uma montagem fiável, sólida e rápida do banco para crianças no seu veículo.

* Consoante a versão.

OS BANCOS PARA CRIANÇAS ISOFIX RECOMENDADOS PELA PEUGEOT E HOMOLOGADOS NO SEU VEÍCULO

○ KIDDY ISOFIX		○ RÖMER Duo ISOFIX
Grupo 0+: do nascimento aos 13 kg	Grupo 1: de 9 a 18 kg	Grupo 1: de 9 a 18 kg
		
Instala-se de costas para a estrada.	Instala-se de frente para a estrada.	Instala-se unicamente de frente para a estrada.
O seu escudo deverá estar apoiado ao espaldar do banco da frente do veículo.	O banco da frente do veículo deve estar regulado, imperativamente, na posição longitudinal intermédia.	Fixo sem cinta alta. Três inclinações do escudo: posições sentada, repouso e deitada. Ajuste o banco da frente do veículo de maneira a que os pés da criança não toquem no encosto.
Estes bancos para crianças podem igualmente ser utilizados nos lugares não equipados de amarras ISOFIX.	Neste caso, eles estão obrigatoriamente fixado ao banco do veículo através do cinto de segurança de três pontos.	Seguir as indicações de montagem do banco para crianças inscritas na notícia sobre o modo de instalação fornecida pelo fabricante do mesmo.

Em 206 RC, o KIDDY Isofix deve ser exclusivamente utilizado em posição sentado. Consultar as instruções para a montagem do banco para crianças para esta regulação.



CONSELHOS PARA OS BANCO DE CRIANÇAS

Uma instalação incorrecta de um banco para crianças compromete a protecção desta em caso de colisão.

Pense em trancar os cintos de segurança ou as cintas dos bancos para crianças **limitando ao máximo as folgas** em relação ao corpo da criança, mesmo para curtos trajectos.

Para uma instalação optimizada de um banco para crianças "de frente para a estrada", verificar que o seu encosto está bem apoiado ao encosto do banco do veículo e que o apoia-cabeças não incomoda.

Se tiver que retirar o apoia-cabeças, assegurar-se de que fica bem arrumado ou fixo para evitar que o mesmo se transforme em projectil no caso de uma travegem brusca.

As crianças com menos de 10 anos não devem ser transportadas "de frente para a estrada" no lugar do passageiro da frente, excepto quando os lugares traseiros já estiverem ocupados por outras crianças ou se os bancos traseiros estiverem inutilizáveis ou não existirem.

Neutralizar o airbag passageiro* assim que um banco para crianças "de costas para a estrada" for instalado no lugar da frente.

Caso contrário, a criança arriscar-se-á a ser gravemente ferida ou mesmo morta aquando do disparo do airbag.

Instalação de uma sobre-elevação

A parte torácica da cintura deve estar posicionada sobre o ombro da criança sem lhe tocar o pescoço.

Verificar que a parte abdominal do cinto de segurança passa bem sobre as coxas da criança.

A PEUGEOT recomenda-lhe que utilize o elevador com encosto, equipado com uma guia para o cinto ao nível do ombro.

Por razões de segurança nunca deixe :

- uma ou várias crianças sozinhas e sem vigilância no interior de um veículo,
- uma criança ou um animal num veículo exposto ao sol com as janelas fechadas,
- as chaves ao alcance das crianças no interior do veículo.

Para impedir a abertura acidental das portas, utilizar o dispositivo "Segurança das crianças"*.

Assegurar-se de que só abre um terço da superfície dos vidros traseiros*.

Para proteger as crianças mais jovens dos raios solares, utilizar cortinas laterais nos vidros traseiros.

* Consoante a versão.



AS CHAVES

As chaves permitem accionar **independentemente** as fechaduras das portas dianteiras, a mala (berlina), o tampão do combustível, o comando de neutralização do airbag passageiro, o anti-roubo da direcção e ligar a ignição.

Com fecho e destrancamento centralizado

As chaves permitem, a partir das portas dianteiras, trancar ou destrancar as portas e a mala.

Se uma das portas, a mala ou o óculo traseiro (206 SW) estiver aberto, o fecho centralizado não se efectua.

Telecomando

Assegura à distância, as mesmas funções que a chave.

Trancamento

Um impulso no botão **A** permite o trancamento do veículo.

É visualizado pelo acendimento fixo dos indicadores de direcção durante cerca de dois segundos.

Destrancamento

Um impulso no botão **B** permite o destrancamento do veículo.

É assinalado pelo piscar rápido dos indicadores de direcção.

Particularidades 206 SW: o destrancamento do veículo e a abertura do óculo traseiro efectua-se com uma pressão demorada no botão **B**.

Se o veículo estiver trancado e o destrancamento for accionado sem abertura das portas nos 30 segundos seguintes, o veículo trancar-se-á automaticamente.

Evitar manusear o botão do telecomando fora do alcance do veículo porque pode torná-lo inoperante. Seria então necessário proceder a uma nova sincronização do telecomando (ver capítulo correspondente).

Esquecimento da chave

O esquecimento da chave no anti-roubo da direcção é assinalado por um sinal sonoro ao abrir a porta do condutor.

Localização do veículo

Para localizar o seu veículo, previamente trancado, num parque de estacionamento:

- ☞ premir o botão **A**, as luzes do tecto acendem e os indicadores de mudança de direcção piscam durante alguns segundos.

Substituição da pilha do telecomando

A informação "pilha gasta" é dada por um sinal sonoro acompanhado pela mensagem "**Pilha telecomando gasta**" no ecrã multifunções.

Para substituir a pilha, desapertar o parafuso e, com uma moeda, soltar a tampa ao nível do anel (pilha CR. 2016/3 volts).

Se depois da substituição da pilha o telecomando não funcionar, proceder a uma reinicialização.

Reinicialização do telecomando

- ☞ Desligar a ignição.
- ☞ Ligar novamente a ignição.
- ☞ Carregar imediatamente no botão **A** durante alguns segundos.
- ☞ Desligar a ignição e retirar a chave com telecomando do anti-roubo. O telecomando fica novamente operacional.



O CARTÃO CONFIDENCIAL

É-lhe entregue aquando da entrega do veículo com o duplo das chaves.

Conservar este cartão num lugar seguro mas nunca no veículo.

Ele contém o código de identificação necessário para qualquer intervenção a efectuar no sistema de anti-arranque electrónico por um Representante Autorizado PEUGEOT. Este código está oculto por uma película que só deve ser retirada em caso de necessidade.

Aquando de uma viagem longe do seu domicílio leve este cartão com os seus documentos pessoais.

ANTI-ARRANQUE ELECTRÓNICO

Bloqueia o sistema de controlo do motor desde o desligar da chave e impede a ignição do veículo por efracção.

A chave possui uma pastilha electrónica dotada com um código especial. Ao ligar a chave, o código deverá ser reconhecido para que a ignição seja possível.



Anotar cuidadosamente o número de cada chave. Este número está codificado na etiqueta anexa à chave.

Em caso de perda, a rede PEUGEOT poderá fornecer-lhe rapidamente novas chaves.

O telecomando de alta frequência é um sistema sensível; não o manipular nos bolsos pois arrisca-se a destrancar o veículo inadvertidamente.

O telecomando não funciona quando a chave está inserida no anti-roubo, mesmo com a ignição desligada, excepto para a reinicialização.

Circular com as portas trancadas pode dificultar o acesso dos socorros ao habitáculo em caso de emergência.

Por medida de segurança (crianças a bordo), retirar a chave do anti-roubo quando sair do veículo mesmo que seja por pouco tempo.

Em caso de mau funcionamento do sistema, o avisador do botão de trancamento centralizado, situado na parte central do painel de instrumentos, relampeja rapidamente ao ligar a chave (2ª posição da chave).

Neste caso, o veículo não arranca.

Consulte rapidamente um Ponto de Serviço PEUGEOT.

Evite manusear os botões do seu telecomando fora do alcance do veículo.

Pode torná-lo inoperante. Seria então necessário proceder a uma nova reinicialização.

Na compra de um veículo de ocasião:

- verificar se possui o cartão confidencial;
- mandar fazer uma memorização das chaves por um Representante Autorizado PEUGEOT para ficar seguro de que as chaves em sua posse são as únicas que permitem pôr o seu veículo em funcionamento.

Não faça nenhuma modificação no sistema anti-arranque electrónico.



O CARTÃO CONFIDENCIAL

É-lhe entregue aquando da entrega do veículo com o duplo das chaves.

Conservar este cartão num lugar seguro mas nunca no veículo.

Ele contém o código de identificação necessário para qualquer intervenção a efectuar no sistema de anti-arranque electrónico por um Representante Autorizado PEUGEOT. Este código está oculto por uma película que só deve ser retirada em caso de necessidade.

Aquando de uma viagem longe do seu domicílio leve este cartão com os seus documentos pessoais.

ANTI-ARRANQUE ELECTRÓNICO

Bloqueia o sistema de controlo do motor desde o desligar da chave e impede a ignição do veículo por efracção.

A chave possui uma pastilha electrónica dotada com um código especial. Ao ligar a chave, o código deverá ser reconhecido para que a ignição seja possível.



Anotar cuidadosamente o número de cada chave. Este número está codificado na etiqueta anexa à chave.

Em caso de perda, a rede PEUGEOT poderá fornecer-lhe rapidamente novas chaves.

O telecomando de alta frequência é um sistema sensível; não o manipular nos bolsos pois arrisca-se a destrancar o veículo inadvertidamente.

O telecomando não funciona quando a chave está inserida no anti-roubo, mesmo com a ignição desligada, excepto para a reinicialização.

Circular com as portas trancadas pode dificultar o acesso dos socorros ao habitáculo em caso de emergência.

Por medida de segurança (crianças a bordo), retirar a chave do anti-roubo quando sair do veículo mesmo que seja por pouco tempo.

Em caso de mau funcionamento do sistema, o avisador do botão de trancamento centralizado, situado na parte central do painel de instrumentos, relampeja rapidamente ao ligar a chave (2ª posição da chave).

Neste caso, o veículo não arranca.

Consulte rapidamente um Ponto de Serviço PEUGEOT.

Evite manusear os botões do seu telecomando fora do alcance do veículo.

Pode torná-lo inoperante. Seria então necessário proceder a uma nova reinicialização.

Na compra de um veículo de ocasião:

- verificar se possui o cartão confidencial;
- mandar fazer uma memorização das chaves por um Representante Autorizado PEUGEOT para ficar seguro de que as chaves em sua posse são as únicas que permitem pôr o seu veículo em funcionamento.

Não faça nenhuma modificação no sistema anti-arranque electrónico.

PORTAS



Portas dianteiras



Portas traseiras (206 SW)

Abertura das portas pelo exterior



Abertura das portas pelo interior*

Trancamento por dentro

Sem fecho centralizado

Para trancar, pressionar o botão **A**.
O botão tranca a porta em questão.
O botão da porta do condutor permite trancar a porta, a mala e o óculo traseiro (206 SW).

Com fecho centralizado

Para trancar, premir o botão **A**.
O trancamento de uma porta dianteira permite trancar as portas da frente, de trás, a mala e o óculo traseiro (206 SW).

Nas portas traseiras, o botão só actua na porta correspondente.

Destrancamento a partir do interior

Para destrancar, puxar o botão **A** ou accionar o manípulo.

Alerta "porta aberta"

Com o motor a trabalhar, quando uma porta estiver mal fechada soará um alerta e aparecerá uma mensagem ou desenho localizando-a no ecrã multifunções.

Com o veículo em andamento, quando o botão da luz do tecto estiver na posição "iluminação à abertura de uma porta", esta luz piscará.

* Consoante a versão.



Trancamento/ Destrancamento pelo interior*

Premir o botão **A**, permite-lhe trancar / destrancar as portas.

Trancamento centralizado automático das portas

As portas podem trancar-se automaticamente quando em movimento (velocidade superior a 10 km/h).

Para além de 10 km/h, para destrancar momentaneamente as portas, efectue uma ligeira pressão no botão **A**.

Esta função pode ser activada ou neutralizada.

Activação

Exercer uma pressão demorada no botão **A**.

A activação da função é acompanhada por um sinal sonoro e por uma mensagem no ecrã multifunções.

A mensagem reaparece sempre que ligar a ignição.

Neutralização

Exercer uma pressão demorada no botão **A**.

Observações: se uma das portas estiver aberta, o trancamento interior e o trancamento centralizado automático não se efectuarão.

Se a mala estiver aberta, o trancamento automático centralizado das portas é activo.



SEGURANÇA PARA CRIANÇAS

Interdição de abertura pelo interior de cada uma das portas traseiras.

Girar o comando **1** um quarto de volta com a chave de ignição.

* Consoante o equipamento.



TRANCAMENTO/ DESTRANCAMENTO DA MALA (berlina)

Sem trancamento centralizado:

Para fechar, rodar a chave de **A** para **C**.

Para abrir, rodar a chave de **A** para **B**, carregar na pega e levantar a tampa da mala.

Com trancamento centralizado:

O trancamento e o destrancamento da mala é simultâneo com o das portas.

A iluminação é comandada pela abertura da mala.



TRANCAMENTO/ DESTRANCAMENTO DA MALA E DO ÓCULO TRASEIRO (206 SW)

A mala e o óculo traseiro não podem ser abertos simultaneamente.

Sem trancamento centralizado

O trancamento ou o destrancamento da mala e do óculo traseiro efectua-se através da fechadura da porta do condutor.

Com o óculo traseiro fechado, para abrir a **mala**, accionar o manípulo **A** e levantá-lo.

Com a mala fechada, para abrir o **óculo traseiro**, accionar o manípulo **B**, levantando-o pelo braço do limpa-vidros (lugar **C**).



Com trancamento centralizado

O trancamento ou o destrancamento da mala é simultâneo com o das portas.

Com o **óculo traseiro** fechado, para abrir a **mala**, accionar o manípulo **A** e levantá-lo.

Com a mala fechada, para abrir o **óculo traseiro**, premir demoradamente o botão de destrancamento do telecomando ou accionar o manípulo **B**, levantando o óculo traseiro servindo-se do braço do limpa-vidros (lugar **C**).

A iluminação é comandada pela abertura da mala ou do óculo traseiro.

Observações: A mala e o óculo traseiro trancam-se automaticamente em circulação a 10 km/hora e destrancam-se com a abertura de uma das portas.

Quando o limpavidros traseiro está numa posição de varrimento, a abertura do óculo traseiro só pode ser efectuada no fim do ciclo.

Fechar o óculo traseiro utilizando o braço do limpavidros ou apoiando no centro do vidro.

Alerta "Mala/óculo traseiro aberto"

Com o motor em funcionamento, quando a tampa da mala ou o óculo traseiro estiver mal fechado(a), ouvir-se-á um sinal sonoro e aparecerá uma mensagem ou um desenho no ecrã multifunções.



Com o veículo em funcionamento, quando a tampa da mala ou o óculo traseiro estiver mal fechado(a), a luz do tecto pisca se o botão estiver nesta posição.



COMANDO DE EMERGÊNCIA (berlina)

Permite, em caso de falha no funcionamento do trancamento centralizado, destrancar a tampa da mala:

- rebater os bancos traseiros para aceder à mala pelo interior da viatura;
- puxar a guarnição da tampa da mala para a soltar;
- accionar o puxador de abertura **1** para cima.



TECTO DE ABRIR (berlina)

Para abrir

Carregar na parte **B** do interruptor: o tecto abrir-se-á até à posição intermédia (conforto).

Para a abertura total do tecto carregar novamente em **B**.

Para fechar

Carregar na parte **A** do interruptor: o tecto fechar-se-á até à posição intermédia (conforto).

Para fechar totalmente o tecto carregar novamente em **A**.

Tampa de ocultação do tecto em vidro panorâmico

Pressionar a parte **A** ou **B** do interruptor até atingir a posição pretendida.

A iluminação é comandada pela abertura da mala ou do óculo traseiro.

Observações: A mala e o óculo traseiro trancam-se automaticamente em circulação a 10 km/hora e destrancam-se com a abertura de uma das portas.

Quando o limpa-vidros traseiro está numa posição de varrimento, a abertura do óculo traseiro só pode ser efectuada no fim do ciclo.

Fechar o óculo traseiro utilizando o braço do limpa-vidros ou apoiando no centro do vidro.

Alerta "Mala/óculo traseiro aberto"

Com o motor em funcionamento, quando a tampa da mala ou o óculo traseiro estiver mal fechado(a), ouvir-se-á um sinal sonoro e aparecerá uma mensagem ou um desenho no ecrã multifunções.



Com o veículo em funcionamento, quando a tampa da mala ou o óculo traseiro estiver mal fechado(a), a luz do tecto pisca se o botão estiver nesta posição.



COMANDO DE EMERGÊNCIA (berlina)

Permite, em caso de falha no funcionamento do trancamento centralizado, destrancar a tampa da mala:

- rebater os bancos traseiros para aceder à mala pelo interior da viatura;
- puxar a guarnição da tampa da mala para a soltar;
- accionar o puxador de abertura **1** para cima.



TECTO DE ABRIR (berlina)

Para abrir

Carregar na parte **B** do interruptor: o tecto abrir-se-á até à posição intermédia (conforto).

Para a abertura total do tecto carregar novamente em **B**.

Para fechar

Carregar na parte **A** do interruptor: o tecto fechar-se-á até à posição intermédia (conforto).

Para fechar totalmente o tecto carregar novamente em **A**.

Tampa de ocultação do tecto em vidro panorâmico

Pressionar a parte **A** ou **B** do interruptor até atingir a posição pretendida.



Retirar sempre a chave da ignição quando sair do veículo, mesmo que seja por pouco tempo.

No caso de entalamento aquando da manipulação do tecto, deverá inverter o movimento deste. Para isso, apoiar no comando respectivo.

Quando o condutor accionar o comando do tecto, deverá assegurar-se que ninguém impede o fecho correcto do mesmo.

O condutor deve assegurar-se que os passageiros utilizam o tecto de abrir correctamente.

Estar atento às crianças durante a manipulação do tecto.

ENCHIMENTO DO DEPÓSITO DE COMBUSTÍVEL

O enchimento de combustível deve ser feito com o **motor parado**.

Introduzir a chave e rodar para a esquerda.

Retirar o tampão.

Uma etiqueta indica o tipo de combustível a utilizar.

Se encher o seu depósito não insista para além da terceira paragem da pistola porque isso poderia provocar um mau funcionamento do seu veículo.

A capacidade do depósito é de cerca de 50 litros.



ABERTURA DO CAPOT MOTOR

Por dentro: puxar o manípulo situado à esquerda, sob o painel de bordo.

Por fora: puxar a patilha e levantar o capot.



VARETA DO CAPOT

Fixar o equilibrador para manter o capot aberto.

Antes de fechar o capot repor a vareta no seu alojamento.

Para fechar

Baixar o capot e largá-lo no fim do curso. Confirmar se o capot ficou bem fechado.



Retirar sempre a chave da ignição quando sair do veículo, mesmo que seja por pouco tempo.

No caso de entalamento aquando da manipulação do tecto, deverá inverter o movimento deste. Para isso, apoiar no comando respectivo.

Quando o condutor accionar o comando do tecto, deverá assegurar-se que ninguém impede o fecho correcto do mesmo.

O condutor deve assegurar-se que os passageiros utilizam o tecto de abrir correctamente.

Estar atento às crianças durante a manipulação do tecto.

ENCHIMENTO DO DEPÓSITO DE COMBUSTÍVEL

O enchimento de combustível deve ser feito com o **motor parado**.

Introduzir a chave e rodar para a esquerda.

Retirar o tampão.

Uma etiqueta indica o tipo de combustível a utilizar.

Se encher o seu depósito não insista para além da terceira paragem da pistola porque isso poderia provocar um mau funcionamento do seu veículo.

A capacidade do depósito é de cerca de 50 litros.



ABERTURA DO CAPOT MOTOR

Por dentro: puxar o manípulo situado à esquerda, sob o painel de bordo.

Por fora: puxar a patilha e levantar o capot.



VARETA DO CAPOT

Fixar o equilibrador para manter o capot aberto.

Antes de fechar o capot repor a vareta no seu alojamento.

Para fechar

Baixar o capot e largá-lo no fim do curso. Confirmar se o capot ficou bem fechado.

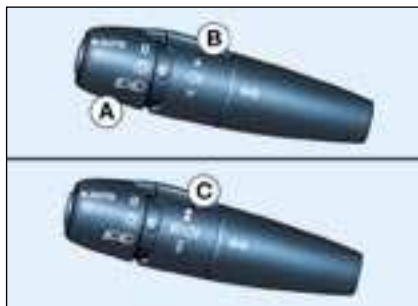

COMANDO DE ILUMINAÇÃO

Luzes dianteiras e traseiras

A selecção efectua-se por rotação do anel **A**.



Luzes apagadas



Mínimos



Faróis de médios e de máximos



Acendimento automático dos faróis

Inversão de faróis médios/máximos

Puxar o comando para si.

Observação: com a ignição desligada e o acendimento automático dos faróis neutralizado, quando a porta do lado condutor é aberta ouve-se um sinal sonoro se foram deixadas as luzes acesas.

Faróis de nevoeiro à frente e luz de nevoeiro atrás

A selecção efectua-se por rotação do anel para a frente para acender e para trás para apagar. O estado é visualizado pelo visor do quadrante.

Veículos equipados com luz de nevoeiro atrás (anel B)



Luz de nevoeiro traseira

Só pode funcionar com os faróis de médios e de máximos.

Observação: aquando de um corte automático das luzes, a luz de nevoeiro traseira e os faróis de médios permanecem acesos (rodar o anel para trás para apagar a luz de nevoeiro traseira. Os faróis de médios e de posição apagam-se então).

Veículos equipados com faróis de nevoeiro à frente e luz de nevoeiro atrás (anel C)



Faróis de nevoeiro dianteiros (1ª rotação do anel para a frente).

Funcionam com os faróis de mínimos/médios.

Ao passar aos faróis de máximos, os faróis de nevoeiro da frente apagam-se. Voltam a acender-se em caso de corte dos faróis de máximos.



Faróis de nevoeiro à frente e luz de nevoeiro atrás (2ª rotação do anel para a frente).

Observação: para apagar a luz de nevoeiro traseira e os faróis de nevoeiro da frente, rode o anel duas vezes de seguida para trás.

Observação: aquando de um corte automático das luzes ou de um corte manual dos faróis de médios, os faróis de nevoeiro da frente, a luz de nevoeiro traseira e os faróis de mínimos permanecem acesos (rodar o anel para trás para apagar os faróis de nevoeiro da frente. Os mínimos apagam-se então).

Luz de acompanhamento temporário

Ao deixar o seu veículo, os faróis de mínimos e de médios podem permanecer acesos cerca de 30 segundos.

Para isso:

- Colocar a chave na posição **STOP**,
- colocar o comando de iluminação na posição **0**,
- faça um "sinal de luzes",
- Saia e tranque o veículo.



Com tempo claro chuvoso, tanto de dia como de noite, os faróis de nevoeiro da frente e a luz de nevoeiro traseira acesos encandeiam e são proibidos.

Não esquecer de os apagar logo que deixem de ser necessários.

Indicadores de mudança de direcção (piscas)



Esquerda: comutador para baixo.

Direita: comutador para cima.

ACENDIMENTO AUTOMÁTICO DOS FARÓIS

Os mínimos e os médios acendem automaticamente em caso de fraca luminosidade e durante o funcionamento contínuo do limpa-vidros e apagam-se desde que a luminosidade se tornar suficiente ou quando os limpa-vidros deixarem de funcionar.

Com tempo de nevoeiro ou com neve, o sensor de luminosidade pode detectar uma luz suficiente, os faróis não se acenderão automaticamente.

Esta função está activada quando da entrega do veículo.

Para neutralizar ou activar a função:

- pôr a chave na posição "acessórios" (primeira posição da chave),
- colocar o comando de iluminação na posição **AUTO/0**,
- premir mais de quatro segundos a sua extremidade.

Não esconder o sensor de luminosidade, acoplado com o sensor de chuva, situado a meio do pára-brisas, atrás do retrovisor interior. Serve para acender automaticamente os faróis.

Controlo de funcionamento

Activação

A função activada é acompanhada por um sinal sonoro e por uma mensagem no ecrã multifunções.

Neutralização

A função neutralizada é acompanhada por um sinal sonoro.

Quando o condutor utiliza os comandos manuais de iluminação, a função é temporariamente neutralizada.

Em caso de mau funcionamento do sensor de luminosidade, os faróis acendem-se acompanhados por um sinal sonoro e por uma mensagem no ecrã multifunções.

Consulte um Representante Autorizado PEUGEOT.

Luz de acompanhamento temporário

Ao deixar o seu veículo, os faróis de mínimos e de médios podem permanecer acesos cerca de 30 segundos.

Para isso:

- Colocar a chave na posição **STOP**,
- colocar o comando de iluminação na posição **0**,
- faça um "sinal de luzes",
- Saia e tranque o veículo.



Com tempo claro chuvoso, tanto de dia como de noite, os faróis de nevoeiro da frente e a luz de nevoeiro traseira acesos encandeiam e são proibidos.

Não esquecer de os apagar logo que deixem de ser necessários.

Indicadores de mudança de direcção (piscas)



Esquerda: comutador para baixo.

Direita: comutador para cima.

ACENDIMENTO AUTOMÁTICO DOS FARÓIS

Os mínimos e os médios acendem automaticamente em caso de fraca luminosidade e durante o funcionamento contínuo do limpa-vidros e apagam-se desde que a luminosidade se tornar suficiente ou quando os limpa-vidros deixarem de funcionar.

Com tempo de nevoeiro ou com neve, o sensor de luminosidade pode detectar uma luz suficiente, os faróis não se acenderão automaticamente.

Esta função está activada quando da entrega do veículo.

Para neutralizar ou activar a função:

- pôr a chave na posição "acessórios" (primeira posição da chave),
- colocar o comando de iluminação na posição **AUTO/0**,
- premir mais de quatro segundos a sua extremidade.

Não esconder o sensor de luminosidade, acoplado com o sensor de chuva, situado a meio do pára-brisas, atrás do retrovisor interior. Serve para acender automaticamente os faróis.

Controlo de funcionamento

Activação

A função activada é acompanhada por um sinal sonoro e por uma mensagem no ecrã multifunções.

Neutralização

A função neutralizada é acompanhada por um sinal sonoro.

Quando o condutor utiliza os comandos manuais de iluminação, a função é temporariamente neutralizada.

Em caso de mau funcionamento do sensor de luminosidade, os faróis acendem-se acompanhados por um sinal sonoro e por uma mensagem no ecrã multifunções.

Consulte um Representante Autorizado PEUGEOT.

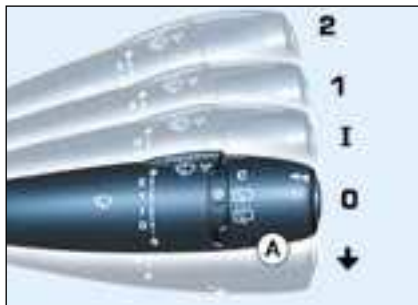

COMANDO DOS LIMPA-VIDROS

Limpa-vidros dianteiro com varrimento intermitente

- 2** Varrimento rápido (fortes precipitações)
- 1** Varrimento normal (chuva moderada)
- I** Varrimento intermitente
- 0** Parado
- ↓** Varrimento com um só movimento (apoiar para baixo).

Na posição Intermitente, a cadência de varrimento é proporcional à velocidade do veículo.

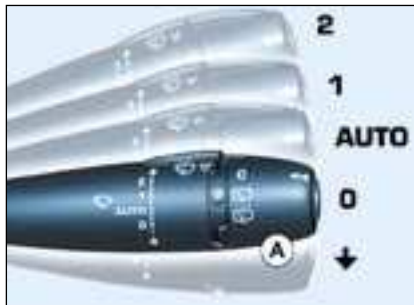

Limpa-vidro dianteiro com varrimento automático

- 2** Varrimento rápido (fortes precipitações)
- 1** Varrimento normal (chuva moderada)
- AUTO** Varrimento automático
- 0** Parado
- ↓** Varrimento com um só movimento (apoiar para baixo).

Na posição **AUTO**, a cadência é proporcional à intensidade das precipitações.

É necessário reactivar o comando após cada corte da ignição superior a um minuto:

- mover o comando para qualquer outra posição,
- retomar em seguida a posição desejada.

Lava-vidros e lava-faróis

Puxar o comando do limpa-vidros para si. O lava-vidros e depois o limpa-vidros funcionam durante um determinado tempo.

Os lava-faróis activam-se igualmente **se os médios ou os máximos estiverem acesos.**

Varrimento com cadência automática

Na posição **AUTO**, o limpa-vidros funciona automaticamente e **adapta a sua velocidade à intensidade da chuva**.

Controlo de funcionamento

Activação

A activação da função é acompanhada pela mensagem no ecrã multifunções.

Em caso de mau funcionamento o condutor é informado graças a um sinal sonoro.

Na posição **AUTO** o limpa-vidros funcionará em modo intermitente.

Consulte um Representante Autorizado PEUGEOT para verificação do sistema.



Não ocultar o detector de chuva situado no pára-brisas atrás do retrovisor interior.

Durante uma lavagem automática, desligar a ignição ou confirmar que o comando do limpa-vidros não está na posição **AUTO**.

No Inverno, é aconselhável esperar o descongelamento completo do pára-brisas antes de accionar o varrimento automático.

Limpa-vidros traseiro



Rode o anel **A** até ao primeiro entalhe, para obter um varrimento intermitente.

É necessário reactivar o comando após cada corte da ignição. Para isso, deslocar o comando para uma qualquer posição e repô-lo em seguida na posição desejada.

Limpa vidros traseiro automático

Quando o comando do limpa-vidros da frente estiver activado e que engata a marcha atrás, o limpa-vidros traseiro funciona em varrimento intermitente.

Observação: no caso de utilização de um suporte para bicicletas, consultar um Representante Autorizado PEUGEOT para neutralizar esta função ou instale um suporte para bicicletas específico homologado pela PEUGEOT.

Lava-vidros traseiro



Rode o anel **A** para além do primeiro entalhe, o lava-vidros e depois o limpa-vidros funcionam durante um período determinado.

206 SW: as funções limpa-vidros e lava-vidros traseiros são neutralizadas automaticamente quando o óculo traseiro estiver aberto.

O COMPUTADOR DE BORDO



Cada impulso no botão situado no topo do **comando do limpa-vidros** permite exibir alternadamente:

Ecrã B

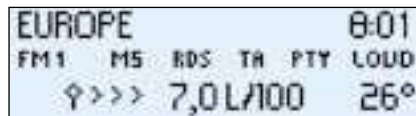

- a autonomia
- a distância percorrida
- o consumo médio
- o consumo instantâneo
- a velocidade média

Reposição a zero

Premir o comando durante mais de dois segundos.

Ecrã monocromático CT



- a franja "**veículo**" com:
 - a autonomia, o consumo instantâneo e a distância a percorrer,
- a franja "**1**" (percurso "**1**") com:
 - o consumo médio, a distância percorrida e a velocidade média calculados no percurso "**1**",
- a franja "**2**" (percurso "**2**") com as mesmas características.

Permite, além disso, aceder às informações do **jornal de alertas**.

Reposição a zero

Quando o percurso escolhido é exibido, premir mais de dois segundos o comando.

Autonomia

Indica o número de quilómetros que podem ainda ser percorridos com o combustível restante no reservatório.

Observação: pode acontecer este valor aumentar depois de uma mudança de estilo de condução ou do relevo, ocasionando um abaixamento importante do consumo.

Desde que a autonomia seja inferior a 30 km, três segmentos aparecem. Após um complemento de combustível, a autonomia volta a visualizar-se assim que ultrapasse os 100 km.

Se em andamento aparecerem durante algum tempo traços horizontais em vez de algarismos, consultar um Ponto de Serviço PEUGEOT.

Consumo instantâneo

É a quantidade média de combustível consumida depois de alguns segundos.

Esta função só se afixa a partir de 30 km/h.

Consumo médio

É a quantidade média de combustível consumida depois da última reposição a zero do computador de bordo.

Distância percorrida

Indica a distância percorrida depois da última reposição a zero do computador de bordo.

Distância restante a percorrer

É a distância até ao destino, seja calculada continuamente pela navegação, se uma orientação estiver activada, seja a registada pelo utilizador menos os quilómetros efectuados até ao momento.

Observação: na falta, aparecem traços em vez de números.

Velocidade média

É a velocidade média calculada depois da última reposição a zero do computador de bordo (chave ligada).

Jornal dos alertas

Recapitula as mensagens dos alertas activos viualizando-os sucessivamente no ecrã multifunções.



Os percursos

Os percursos "1" e "2" são independentes e de utilização idêntica.

O percurso "1" permite efectuar, por exemplo, cálculos diários e o percurso "2" cálculos mensais.

O COMPUTADOR DE BORDO



Cada impulso no botão situado no topo do **comando do limpa-vidros** permite exibir alternadamente:

Ecrã B

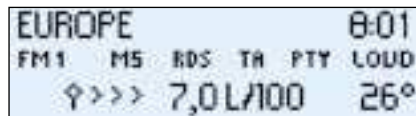

- a autonomia
- a distância percorrida
- o consumo médio
- o consumo instantâneo
- a velocidade média

Reposição a zero

Premir o comando durante mais de dois segundos.

Ecrã monocromático CT



- a franja "**veículo**" com:
 - a autonomia, o consumo instantâneo e a distância a percorrer,
- a franja "**1**" (percurso "**1**") com:
 - o consumo médio, a distância percorrida e a velocidade média calculados no percurso "**1**",
- a franja "**2**" (percurso "**2**") com as mesmas características.

Permite, além disso, aceder às informações do **jornal de alertas**.

Reposição a zero

Quando o percurso escolhido é exibido, premir mais de dois segundos o comando.

Autonomia

Indica o número de quilómetros que podem ainda ser percorridos com o combustível restante no reservatório.

Observação: pode acontecer este valor aumentar depois de uma mudança de estilo de condução ou do relevo, ocasionando um abaixamento importante do consumo.

Desde que a autonomia seja inferior a 30 km, três segmentos aparecem. Após um complemento de combustível, a autonomia volta a visualizar-se assim que ultrapasse os 100 km.

Se em andamento aparecerem durante algum tempo traços horizontais em vez de algarismos, consultar um Ponto de Serviço PEUGEOT.

Consumo instantâneo

É a quantidade média de combustível consumida depois de alguns segundos.

Esta função só se afixa a partir de 30 km/h.

Consumo médio

É a quantidade média de combustível consumida depois da última reposição a zero do computador de bordo.

Distância percorrida

Indica a distância percorrida depois da última reposição a zero do computador de bordo.

Distância restante a percorrer

É a distância até ao destino, seja calculada continuamente pela navegação, se uma orientação estiver activada, seja a registada pelo utilizador menos os quilómetros efectuados até ao momento.

Observação: na falta, aparecem traços em vez de números.

Velocidade média

É a velocidade média calculada depois da última reposição a zero do computador de bordo (chave ligada).

Jornal dos alertas

Recapitula as mensagens dos alertas activos viualizando-os sucessivamente no ecrã multifunções.



Os percursos

Os percursos "1" e "2" são independentes e de utilização idêntica.

O percurso "1" permite efectuar, por exemplo, cálculos diários e o percurso "2" cálculos mensais.

Particularidades do ecrã monocromático CT

Menu geral

Premir a tecla **"MENU"** para aceder ao menu geral.

Seleccionar o ícone **"Computador de bordo"**, servindo-se do botão rotativo, validando em seguida para aceder ao menu "Computador de bordo".

O menu "Computador de bordo" apresenta diversas possibilidades:

- Configuração Computador de bordo,
- Jornal dos Alertas.

Menu contextual "Computador de bordo"

O menu contextual associado à aplicação **"Computador de bordo"** aparece em visualização sobreposta, quando esta for a aplicação em curso de utilização como ecrã de fundo.

Premir brevemente o botão rotativo na aplicação permanente "Computador de bordo", para escolher uma das duas seguintes funções:

- Jornal dos alertas,
- Distância até ao destino.

Configuração Computador de bordo

Esta função permite introduzir a distância até ao destino (quando uma orientação não estiver activada; senão, a informação é dada pela navegação) e converter as unidades (°C ou °F, km/l ou l/100 ou mpg).

Distância até ao destino

Quando uma orientação não estiver activada, ela permite introduzir um valor aproximado para facultar todos os cálculos do computador de bordo.

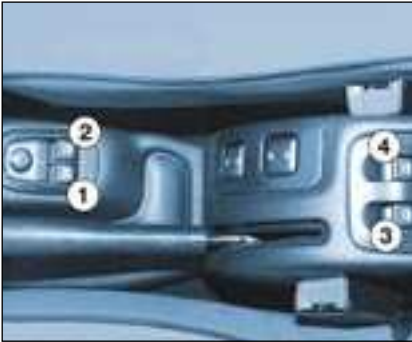

ELEVADORES ELÉCTRICOS DE VIDROS

1. Comando elevador eléctrico de vidros lado do condutor

- Funcionamento manual:

Carregar ou puxar o interruptor 1 sem ultrapassar o ponto de resistência. O vidro pára logo que se liberta o interruptor.

- Funcionamento automático:

Carregar ou puxar o interruptor 1 para além do ponto de resistência. Um único impulso abre ou fecha completamente o vidro.

O fecho automático só funciona com o motor a trabalhar e unicamente no elevador automático do vidro do lado do condutor.

2. Comando do elevador eléctrico do vidro lado passageiro
3. Comando do elevador eléctrico do vidro traseiro esquerdo
4. Comando do elevador eléctrico do vidro traseiro direito

Neutralização temporária dos elevadores de vidros traseiros (segurança de crianças)



Este comando permite neutralizar o funcionamento dos vidros de trás em qualquer que seja a sua posição.

Uma 1ª pressão activa o comando (a luz avisadora do botão acende) e um 2º apoio, desactiva-o (a luz apaga-se).



Retirar sempre a chave da ignição quando sair do veículo, mesmo que seja por pouco tempo.

No caso de entalamento aquando da manipulação dos elevadores eléctricos dos vidros, deverá inverter o movimento destes. Para isso, apoiar no comando respectivo.

Quando o condutor accionar os comandos dos elevadores eléctricos dos vidros dos passageiros, deverá assegurar-se que ninguém impede o fecho correcto dos mesmos.

O condutor deve assegurar-se que os passageiros utilizam os elevadores dos vidros correctamente.

Estar atento às crianças durante as manipulações dos elevadores eléctricos dos vidros.

VIDROS DE CUSTÓDIA (3 portas)

Para entreabrir os vidros de trás, puxar a patilha e empurrar o vidro.



Retrovisor interior manual

O retrovisor interior possui duas posições:

- dia (normal),
- noite (anti-ofuscamento).

Para passar de uma para a outra, empurrar ou puxar a patilha situada na borda inferior do retrovisor.



Retrovisores exteriores de comando manual

Mover a patilha de ajuste nas quatro direcções para fazer a regulação.

Em estacionamento, os retrovisores exteriores podem ser dobrados manualmente.



RETROVISORES EXTERIORES COM COMANDO ELÉCTRICO

Girar o comando 1 para a direita ou para a esquerda para seleccionar o retrovisor correspondente.

Mover o comando 1 nas quatro direcções para fazer a regulação.

Retrovisores dobráveis electricamente

Com a ignição ligada, girar o comando 1 para a posição A.



O espelho retrovisor exterior do lado do condutor é esférico com o fim de reduzir "o ângulo morto".

Além disso, os objectos observados nos retrovisores condutor e passageiro estão na realidade mais perto do que parecem.

Será preciso ter em conta esse facto para avaliar correctamente a distância em relação às viaturas que vêm atrás.



O AJUSTE DOS FARÓIS

Em função da carga do veículo, recomenda-se a correcção da altura do feixe dos faróis:

- 0** - 1 ou 2 pessoas à frente
- 3 pessoas
- 1** - 5 pessoas
- 2** - 5 pessoas + cargas máximas autorizadas
- 3** - Condutor + cargas máximas autorizadas

Ajuste inicial na posição 0.



AJUSTE DO VOLANTE EM ALTURA

Com o veículo imobilizado, baixar o comando para desbloquear o volante.

Ajustar o volante na altura pretendida e puxar o comando para o bloquear.



BUZINA



Pressionar um dos raios do volante.



LUZ DO TECTO

Luz do tecto dianteira (botão A)



Nesta posição, acende durante cerca de 30 segundos.

- ao destrancar o veículo,
- ao abrir uma porta,
- ao abrir a mala e o óculo traseiro (206 SW)
- ao desligar o contacto.

Apaga-se ao trancar o veículo.

Pisca em andamento se uma porta ou a mala não estiver correctamente fechada.



Permanentemente apagada.



Acende permanentemente com a chave na posição acessórios ou com a ignição ligada.

Luz de leitura de mapas (botão B)

Com a chave na posição acessórios ou ignição ligada, girar o botão B para a direita ou para a esquerda.

Luz do tecto traseira (206 SW)



Nesta posição, acende durante cerca de 30 segundos:

- ao destrancar o veículo,
- ao abrir uma porta, a mala ou o óculo traseiro (206 SW)
- ao desligar o contacto.

Apaga-se ao trancar o veículo.

Pisca em andamento se uma porta ou a mala não estiver correctamente fechada.



Permanentemente apagada



Iluminação permanente, chave na posição acessórios ou ignição ligada.



JANELAS DE TELEPORTAGEM/ ESTACIONAMENTO

O pára-brisas atérmico possui duas zonas não reflectoras situadas de um e do outro lado da base do retrovisor interior.

Destinam-se à colocação de cartões de teleportagem e/ou de estacionamento.

PALA DE SOL

As palas de sol possuem um espelho de cortesia com tampa de ocultação na do condutor.



CINZEIRO DA FRENTE

Para o esvaziar, fechar a tampa.
Puxar o espigão e soltar o cinzeiro para cima.

ISQUEIRO

Pressionar e esperar alguns momentos até ao disparo automático.
É alimentado a partir da posição acessórios (1ª posição).

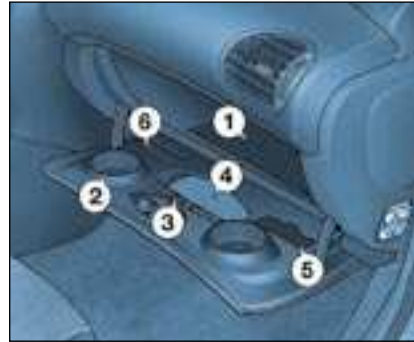

PORTA-LUVAS

Para abrir o porta-luvas, levantar a patilha.

Ilumina-se ao abrir a tampa.

1. Arrumação da pasta com os documentos de bordo.
2. Suporte para latas de bebidas.
3. Porta-lápis.
4. Arrumação de óculos.
5. Arrumação de mapas.
6. Arrumação de moedas.

ARRUMOS NA MALA (Berlina)



Prateleira traseira

Para retirar a prateleira:

- Retirar os dois cordões 1,
- Levantar ligeiramente a prateleira e retirá-la.



Várias possibilidades de arrumação:

- ou atrás dos bancos da frente,
- ou atrás do banco traseiro com o auxílio da rede de retenção de bagagens,
- ou pousada na mala.



Rede de retenção de bagagens

Utilizar os anéis de amarração, situados no piso da mala e no encosto do banco traseiro*, para fixar a rede de retenção das bagagens.

* Consoante a versão.



Cinta de fixação

Uma cinta fixada num lado da mala permite segurar diversos objectos (bidões, caixa de primeiros socorros, ...).

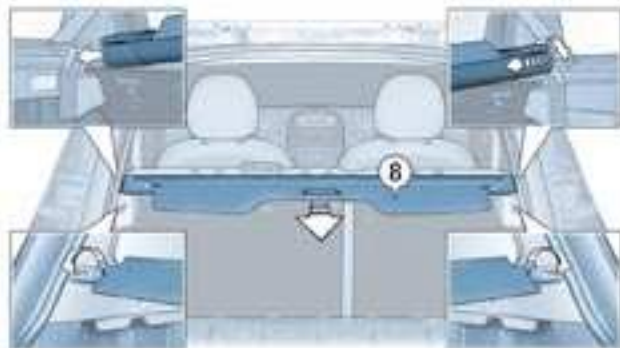

ARRUMOS DA MALA (206 SW)

1. Pegas de mão e cabide

2. Ganchos porta-fatos

Existem seis ganchos para pendurar fatos.

3. Fixações para rede de retenção carga alta

A rede de retenção cargas altas pode ser instalada atrás dos bancos dianteiros ou atrás do banco traseiro.

Abrir as protecções das fixações altas correspondentes.

Instalar uma extremidade da barra metálica numa das duas fixações, comprimir a barra e instalar a outra extremidade libertando-a.

Fixar os dois ganchos das correias da rede atrás dos bancos dianteiros, com o banco traseiro rebatido, ou nos anéis de amarração do piso.

Os anéis situam-se ao lado das fixações altas correspondentes.

Esticar as duas correias.

4. Ganchos

Dispõe de dois ganchos laterais para pendurar pequenos volumes.

5. Tomada acessórios 12V

É uma tomada 12V (de tipo isqueiro). Está instalada sobre o forro traseiro esquerdo e é alimentada a partir da posição acessórios (1ª posição).

6. Redes de arrumação

Dispõe de duas redes (não desmontáveis) que podem conter a rede de retenção de bagagens, uma caixa de primeiros socorros, ...

7. Correias de fixação

Existem duas correias para amarrar diversos objectos: bidões, etc.

8. Protecção de bagagens

Nota: destrancar o encosto do banco traseiro para facilitar a instalação e a desmontagem da protecção de bagagens.

Para a instalar:

- posicionar uma extremidade do enrolador da protecção de bagagens num dos dois suportes,
- apertar a extremidade oposta do enrolador e colocá-lo no devido lugar,
- soltá-lo para que ele se fixe,
- desenrolar a protecção de bagagens até ao nível dos montantes da mala,
- inserir as guias da protecção de bagagens nos trilhos dos montantes.

Para a retirar:

- retirar as guias de protecção de bagagens dos trilhos dos montantes,
- arrumar a protecção de bagagens no seu enrolador,
- comprimí-la e retirá-la do seu suporte.

9. Anéis de amarração

Existem anéis de amarração para fixar a rede de retenção de bagagens: estão situados no encosto do banco traseiro e no piso da mala (dos quais dois sob o tapete, ao fundo).

Triângulo de sinalização

A porta da mala comporta um lugar destinado ao triângulo de sinalização.

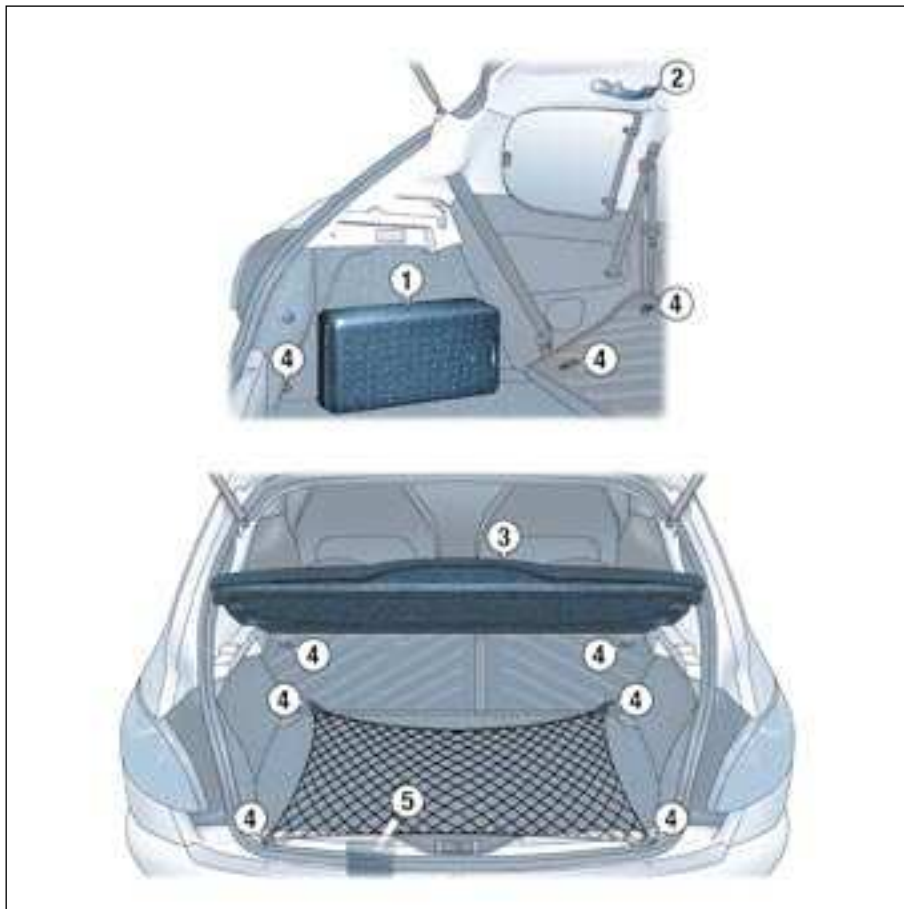

ARRUMOS DA MALA (206 RC)

1. Caixa isotérmica contendo um kit de reparação (furo), o macaco e o calço desdobrável
2. Pegas de apoio com gancho para cabide de roupa
3. Mesa traseira amovível
4. Aneis de amarração
Tem ao seu dispôr aneis de amarração para fixar a rede de retenção de bagagens: estão situados no espaldar dos bancos traseiros eno forro traseiro (à direita e à esquerda) da mala.
5. Arrumo da rede de protecção de bagagens (exemplo de localização)

CAIXA DE VELOCIDADES AUTOMÁTICA "TIPTRONIC-Sistema PORSCHE"

A caixa automática de quatro velocidades oferece, à escolha, o conforto do **automatismo integral**, enriquecido com um programa **desportivo** e um programa para **neve**, ou a **passagem manual** das velocidades.



Grelha de selecção das posições

☞ Mover a alavanca na grelha para seleccionar uma posição.

O avisador da selecção aparece no ecrã do quadrante.

Park (Estacionamento): para **imobilizar o veículo** ou para **pôr o motor a trabalhar**, com o travão de estacionamento apertado ou destravado.

Reverse (marcha-atrás): para efectuar uma **marcha-atrás** (seleccionar esta posição com o veículo parado e o motor ao ralenti).

Neutral (ponto morto): para **pôr o motor a trabalhar** e para **estacionar**, utilizar o travão de estacionamento apertado.

Se em andamento a posição **N** for introduzi-da inadvertidamente, deixar o motor voltar ao ralenti antes de engatar de novo posição **D** para acelerar.

Drive (condução): para **conduzir** utilizando o sistema automático

Manual (manual): para **seleccionar** as relações.

S: programa desportivo.

❄: programa neve.

Arranque do motor

- Com o travão de estacionamento apertado, seleccionar a posição **P** ou **N** na grelha,
- Colocar a chave de contacto na posição **Arranque**.

Arranque

Com o motor a trabalhar, para arrancar o veículo a partir da posição **P**:

☞ **carregar imperativamente no pedal dos travões para sair da posição P**,

☞ seleccionar a posição **R**, **D** ou **M** e diminuir progressivamente a pressão exercida sobre o pedal do travão; o veículo arranca imediatamente.

Pode-se também arrancar a partir da posição **N**:

☞ libertar o travão de estacionamento pressionando o pedal dos travões,

☞ seleccionar a posição **R**, **D** ou **M** e diminuir progressivamente a pressão sobre o pedal dos travões; o veículo arranca imediatamente.

ATENÇÃO

Quando o motor trabalha ao ralenti sem estar travado, se uma das posições **R**, **D** ou **M** for seleccionada, o veículo desloca-se mesmo sem intervenção no acelerador.

Por esta razão, **não deixar crianças sem vigilância dentro do veículo com o motor a trabalhar**.

Quando alguma operação de manutenção tiver que ser efectuada com o motor a trabalhar, apertar o travão de estacionamento e seleccionar a posição **P**.

Funcionamento automático

Passagem **automática** das quatro velocidades:

☞ Seleccionar a posição **D** na grelha

A caixa de velocidades selecciona permanentemente a velocidade melhor adaptada aos seguintes parâmetros:

- o perfil da estrada,
- a carga do veículo.

A caixa de velocidades funciona então com o programa auto-adaptativo sem intervenção do condutor.

ATENÇÃO

Nunca seleccionar a posição **N** com o veículo em andamento.

Nunca seleccionar as posições **P** ou **R** se o veículo não estiver imobilizado.

Não passar de uma função para outra para melhorar a travagem numa estrada escorregadia.

Observações

Para obter uma aceleração máxima sem tocar na alavanca de velocidades, carregar a fundo no pedal do acelerador (kick down). A caixa de velocidades retrogradará automaticamente ou conservará a mudança seleccionada até ao regime máximo do motor.

Em travagem, a caixa de velocidades retrogradará automaticamente para proporcionar um travão motor eficaz.

Ao levantar bruscamente o pé do acelerador, a caixa de velocidades não passará para a mudança superior a fim de melhorar a segurança.

Programas Desportivo e para Neve

Além do programa auto-adaptativo, dispõe também de dois programas específicos.

O programa visualiza-se no ecrã do painel de instrumentos.

Programa Desportivo

☞ Premir a tecla **S**, depois do arranque do motor.

A caixa de velocidades privilegizará automaticamente uma condução dinâmica.

Programa para Neve

Este programa facilita o arranque e a motricidade quando as condições de aderência são fracas.

☞ Premir a tecla *****, depois do arranque do motor.

A caixa de velocidades adapta-se à condução em estradas escorregadias.

Observação: em qualquer momento pode regressar ao programa auto-adaptativo.

☞ Premir novamente a tecla **S** ou ***** para neutralizar o programa seleccionado.

Funcionamento Manual

Passagem **manual** das quatro velocidades:

☞ Seleccionar a posição **M**, na grelha,

☞ Empurre a alavanca para o sinal **+** para passar à velocidade superior,

☞ Puxe a alavanca para o sinal **-** para passar a uma velocidade inferior.

A passagem da posição **D** (condução automática) à posição **M** (condução manual) pode efectuar-se a qualquer momento.

Observações

A passagem de uma para outra velocidade somente será efectuada se as condições de velocidade e do regime motor o permitirem. Caso contrário as normas do funcionamento automático impor-se-ão momentaneamente.

Em parado ou a baixa velocidade, a caixa de velocidades selecciona automaticamente a velocidade **M1**.

Os programas **S** (desportivo) e ***** (neve) não funcionam com a condução manual.

Anomalia de funcionamento

Qualquer anomalia no funcionamento é assinalada por um sinal sonoro acompanhado pela mensagem "**Anomalia caixa automática**" no ecrã multifunções, de um "-" e pelo piscar dos avisadores Despoto e Neve no quadrante.

Neste caso, a caixa de velocidades funciona em modo de recurso (bloqueio na 3ª velocidade). Pode então sentir-se um choque importante ao passar de **P** para **R** e de **N** para **R** (sem risco para a caixa de velocidades).

Não ultrapassar os 100 km/h no limite da regulamentação local.

Consultar rapidamente um Representante Autorizado PEUGEOT.



O TRAVÃO DE MÃO

Para accionar o travão

Puxar o travão de mão para imobilizar o veículo.

Para desengatar o travão

Puxar a alavanca e carregar no botão para desapertar o travão de mão.



O acendimento desta luz avisadora e da luz avisadora **STOP**, acompanhado por um sinal sonoro (com o veículo em movimento) e pela mensagem "**Esquecimento travão de mão**" no ecrã multifunções, indica que este permanece apertado ou que foi mal afrouxado.



No caso de avaria da bateria, se a alavanca estiver na posição **P** a passagem para outra posição não será possível.

Sobretudo, não forçar a alavanca, pois corre o risco de danificar a caixa de velocidades automática.



Sempre que estacionar num declive, virar as rodas para o passeio e engate o travão de estacionamento.

O travão de estacionamento não deve ser utilizado para parar ou travar o veículo em movimento.

Anomalia de funcionamento

Qualquer anomalia no funcionamento é assinalada por um sinal sonoro acompanhado pela mensagem "**Anomalia caixa automática**" no ecrã multifunções, de um "-" e pelo piscar dos avisadores Despoto e Neve no quadrante.

Neste caso, a caixa de velocidades funciona em modo de recurso (bloqueio na 3ª velocidade). Pode então sentir-se um choque importante ao passar de **P** para **R** e de **N** para **R** (sem risco para a caixa de velocidades).

Não ultrapassar os 100 km/h no limite da regulamentação local.

Consultar rapidamente um Representante Autorizado PEUGEOT.



O TRAVÃO DE MÃO

Para accionar o travão

Puxar o travão de mão para imobilizar o veículo.

Para desengatar o travão

Puxar a alavanca e carregar no botão para desapertar o travão de mão.



O acendimento desta luz avisadora e da luz avisadora **STOP**, acompanhado por um sinal sonoro (com o veículo em movimento) e pela mensagem "**Esquecimento travão de mão**" no ecrã multifunções, indica que este permanece apertado ou que foi mal afrouxado.



No caso de avaria da bateria, se a alavanca estiver na posição **P** a passagem para outra posição não será possível.

Sobretudo, não forçar a alavanca, pois corre o risco de danificar a caixa de velocidades automática.



Sempre que estacionar num declive, virar as rodas para o passeio e engate o travão de estacionamento.

O travão de estacionamento não deve ser utilizado para parar ou travar o veículo em movimento.

SISTEMA ANTI-BLOQUEIO DAS RODAS (ABS) E REPARTIDOR ELECTRÓNICO DE TRAVAGEM (REF)

O sistema ABS, associado ao repartidor electrónico de travagem, aumenta a estabilidade e a maneabilidade do veículo aquando da travagem, sobretudo em pisos defeituosos ou escorregadios.

Observação: em caso de troca de rodas (pneus e jantes) ter atenção para que sejam homologadas.

O sistema anti-bloqueio intervém automaticamente quando houver risco de bloqueio das rodas.



O acendimento deste avisador, acompanhado por um sinal sonoro e por uma mensagem, indica um disfuncionamento do sistema ABS o que pode provocar uma perda de controlo do veículo durante a travagem.



O acendimento deste avisador, associado ao avisador **STOP**, acompanhado por um sinal sonoro e por uma mensagem, indica um mau funcionamento do repartidor electrónico de travagem o que pode provocar uma perda de controlo do veículo durante a travagem.

A paragem é imperativa.

Em ambos os casos, consultar um Representante Autorizado PEUGEOT.

O funcionamento normal do sistema ABS pode manifestar-se por ligeiras vibrações no pedal dos travões.

Em caso de travagem de emergência, carregar muito fortemente no pedal sem nunca diminuir o esforço.

SISTEMA DE ASSISTÊNCIA À TRAVAGEM DE URGÊNCIA

Este sistema permite, em caso de urgência, atingir mais rapidamente a pressão optimizada de travagem e reduzir, por conseguinte, a distância de paragem.

Activa-se em função da rapidez de accionamento do pedal dos travões e manifesta-se por uma diminuição da resistência do pedal e um aumento da eficácia da travagem.

Aquando de uma travagem de emergência, em função da força de aceleração, as luzes de emergência acendem automaticamente. Apagar-se-ão automaticamente à primeira aceleração.

SISTEMA ANTI-PATINAGEM DAS RODAS (ASR) E CONTROLO DINÂMICO DE ESTABILIDADE (ESP)

Estes sistemas estão associados e são complementares do ABS.

O sistema ASR otimiza a motricidade, para evitar a patinagem das rodas, agindo nos travões das rodas motrizes e sobre o motor. Permite também melhorar a estabilidade direccional do veículo na aceleração.

Em caso de desvio entre a trajectória seguida pelo veículo e a desejada pelo condutor, o sistema ESP age automaticamente sobre o travão de uma ou de várias rodas e no motor para inscrever o veículo na trajectória desejada, no limite das leis da física.

Funcionamento dos sistemas ASR e ESP



A luz avisadora pisca no caso da activação do ASR ou do ESP.

Neutralização dos sistemas ASR/ESP

Em condições excepcionais (arranque do veículo atolado, imobilizado na neve, sob solo instável...), poderá tornar-se útil neutralizar os sistemas ASR e ESP para fazer patinar as rodas e reencontrar a aderência.

☞ Premir o interruptor "ESP OFF", situado à esquerda sob o volante.



A luz avisadora do interruptor e o testemunho acendem, acompanhados por uma mensagem no ecrã multifunções: os sistemas ASR e ESP são neutralizados.

Recomeçam a funcionar:

- ☞ automaticamente em caso de corte de contacto,
- ☞ manualmente através de uma nova pressão no interruptor.

Controlo de funcionamento



Quando surge um mau funcionamento nos sistemas, a luz avisadora do interruptor pisca e o testemunho acende.

Consultar um Representante Autorizado PEUGEOT para verificação dos sistemas.



Os sistemas ASR/ESP aumentam a segurança em condução normal mas não devem incitar o condutor a assumir riscos suplementares ou a circular a altas velocidades.

O funcionamento destes sistemas é assegurado sob reserva do respeito das preconizações do fabricante relativas às rodas (pneus e jantes), aos componentes electrónicos e os procedimentos de montagem e de intervenção da rede PEUGEOT.

Depois de um choque, mandar verificar estes sistemas por um Representante Autorizado PEUGEOT.

OS AIRBAGS

Os airbags foram concebidos para otimizar a segurança dos ocupantes em caso de choques violentos; completam a acção dos cintos de segurança com limitador de esforço.

Neste caso, os detectores electrónicos registam e analisam a desaceleração brutal da viatura: se o limiar de disparo for alcançado, os airbags enchem-se instantaneamente e protegem os ocupantes do veículo.

Imediatamente após o choque, os airbags esvaziam-se rapidamente para não prejudicarem a visibilidade nem a saída eventual dos ocupantes.

Os airbags não dispararão em caso de embates pouco importantes para os quais o cinto de segurança é suficiente para assegurar uma óptima protecção; a importância de um choque depende da natureza do obstáculo e da velocidade no momento da colisão.

Os airbags só funcionam com a ignição ligada.

Observação: O gás que se escapa dos airbags pode ser ligeiramente irritante.



AIRBAGS FRONTAIS

Estão integrados no centro do volante para o condutor e no painel de bordo para o passageiro da frente. Deflagram simultaneamente excepto se o airbag passageiro estiver neutralizado.

Anomalia airbag frontal



Se esta luz avisadora acender acompanhada por um sinal sonoro e por uma mensagem no ecrã multifunções, consulte um Ponto de Serviço PEUGEOT para verificação do sistema.



Desactivação do airbag passageiro*

Para assegurar a segurança dos seus filhos, desactivar imperativamente o airbag passageiro quando instalar um banco para criança virado de costas para a estrada no banco da frente do passageiro. Caso contrário, a criança arriscar-se-ia a ser morta ou gravemente ferida aquando do disparo do airbag.

Com a chave desligada, introduzi-la no comando de neutralização do airbag passageiro 1, rodá-la para a posição "OFF" e retirá-la em seguida mantendo esta posição.



A luz avisadora no painel de instrumentos fica acesa enquanto o airbag estiver desactivado.

* Consoante o destino.

Na posição **"OFF"**, o airbag passageiro não deflagrará em caso de choque.

Quando retirar o banco de criança, rodar o comando do airbag para a posição **"ON"** para activar novamente o airbag e assegurar assim a segurança do seu passageiro em caso de colisão.

Controlo de neutralização

É assegurado pelo acendimento de uma luz avisadora acompanhado por uma mensagem no ecrã multifunções.



Com a chave ligada (2ª posição da chave), o acendimento desta luz avisadora acompanhado por uma mensagem no ecrã multifunções, indica que o airbag passageiro está neutralizado (posição **"OFF"** do comando).

Os airbags laterais* e o airbag cortina*

Os airbags laterais estão integrados nos encostos dos bancos da frente, no lado da porta.

Os airbags cortina estão integrados nos montantes e na parte superior do habitáculo.

Deflagram unilateralmente no lado em que ocorrer a colisão.

Controlo de funcionamento

É assegurado por uma luz avisadora que se acende acompanhada por um sinal sonoro e por uma mensagem no ecrã.



Se esta luz avisadora acender, acompanhada por um sinal sonoro e pela mensagem **"Anomalia Airbag"** no ecrã, consultar um Ponto Serviço PEUGEOT para verificação do sistema.



No caso de acendimento permanente das duas luzes avisadoras dos airbags, não instalar o banco para crianças de costas para a estrada. Consultar um Representante Autorizado PEUGEOT.

* Consoante o destino.



Para que os airbags frontais, laterais* e de cortina* sejam plenamente eficazes, respeitar as seguintes regras de segurança:

- Estar preso no seu banco com um cinto de segurança convenientemente ajustado.
- Adotar uma posição sentada normal e vertical (não pôr os pés sobre o painel de bordo).
- Não deixar nada entre os ocupantes da frente e os Airbags (criança, animal, objecto, ...). Isso poderia impedir o funcionamento dos airbags ou ferir os ocupantes.
- Qualquer intervenção nos sistemas airbags é estritamente proibida excepto se for feita por pessoal qualificado da Rede PEUGEOT.
- Depois de um incidente ou se o veículo foi roubado, mandar verificar os sistemas airbags.

Airbags frontais

- Não conduzir agarrando o volante pelos seus raios ou deixando as mãos sobre a caixa central do volante.
- Não pôr os pés no painel de bordo, no lado do passageiro.
- Abster-se de fumar na medida do possível porque o enchimento dos Airbags pode provocar queimaduras ou riscos de ferimentos devido ao cigarro ou ao cachimbo.
- Nunca desmontar, furar nem submeter o volante a choques violentos.

Airbags laterais *

- Não cobrir os bancos com capas ou fazê-lo unicamente com capas homologadas. Consultar um Ponto de Serviço Peugeot.
- Nunca fixar ou colar nada nos encostos dos bancos porque isso poderia ocasionar ferimentos no tórax ou nos braços durante o enchimento do airbag lateral.
- Não aproximar o peito da porta mais do que o que for necessário.

Airbags cortina*

- Não fixar ou colar nada nos montantes ou no tejadilho porque isso poderia ocasionar ferimentos na cabeça durante o enchimento do airbag cortina.
- Não desmontar os parafusos dos manípulos de fixação implantados no tejadilho pois eles participam na fixação dos airbags cortina.

* Consoante o destino.

Na posição **"OFF"**, o airbag passageiro não deflagrará em caso de choque.

Quando retirar o banco de criança, rodar o comando do airbag para a posição **"ON"** para activar novamente o airbag e assegurar assim a segurança do seu passageiro em caso de colisão.

Controlo de neutralização

É assegurado pelo acendimento de uma luz avisadora acompanhado por uma mensagem no ecrã multifunções.



Com a chave ligada (2ª posição da chave), o acendimento desta luz avisadora acompanhado por uma mensagem no ecrã multifunções, indica que o airbag passageiro está neutralizado (posição **"OFF"** do comando).

Os airbags laterais* e o airbag cortina*

Os airbags laterais estão integrados nos encostos dos bancos da frente, no lado da porta.

Os airbags cortina estão integrados nos montantes e na parte superior do habitáculo.

Deflagram unilateralmente no lado em que ocorrer a colisão.

Controlo de funcionamento

É assegurado por uma luz avisadora que se acende acompanhada por um sinal sonoro e por uma mensagem no ecrã.



Se esta luz avisadora acender, acompanhada por um sinal sonoro e pela mensagem **"Anomalia Airbag"** no ecrã, consultar um Ponto Serviço PEUGEOT para verificação do sistema.



No caso de acendimento permanente das duas luzes avisadoras dos airbags, não instalar o banco para crianças de costas para a estrada. Consultar um Representante Autorizado PEUGEOT.

* Consoante o destino.



Para que os airbags frontais, laterais* e de cortina* sejam plenamente eficazes, respeitar as seguintes regras de segurança:

- Estar preso no seu banco com um cinto de segurança convenientemente ajustado.
- Adoptar uma posição sentada normal e vertical (não pôr os pés sobre o painel de bordo).
- Não deixar nada entre os ocupantes da frente e os Airbags (criança, animal, objecto, ...). Isso poderia impedir o funcionamento dos airbags ou ferir os ocupantes.
- Qualquer intervenção nos sistemas airbags é estritamente proibida excepto se for feita por pessoal qualificado da Rede PEUGEOT.
- Depois de um incidente ou se o veículo foi roubado, mandar verificar os sistemas airbags.

Airbags frontais

- Não conduzir agarrando o volante pelos seus raios ou deixando as mãos sobre a caixa central do volante.
- Não pôr os pés no painel de bordo, no lado do passageiro.
- Abster-se de fumar na medida do possível porque o enchimento dos Airbags pode provocar queimaduras ou riscos de ferimentos devido ao cigarro ou ao cachimbo.
- Nunca desmontar, furar nem submeter o volante a choques violentos.

Airbags laterais *

- Não cobrir os bancos com capas ou fazê-lo unicamente com capas homologadas. Consultar um Ponto de Serviço Peugeot.
- Nunca fixar ou colar nada nos encostos dos bancos porque isso poderia ocasionar ferimentos no tórax ou nos braços durante o enchimento do airbag lateral.
- Não aproximar o peito da porta mais do que o que for necessário.

Airbags cortina*

- Não fixar ou colar nada nos montantes ou no tejadilho porque isso poderia ocasionar ferimentos na cabeça durante o enchimento do airbag cortina.
- Não desmontar os parafusos dos manípulos de fixação implantados no tejadilho pois eles participam na fixação dos airbags cortina.

* Consoante o destino.



CINTOS DE SEGURANÇA

Ajuste do cinto em altura:

- para baixar: puxar o comando na sua direcção e deslizar para baixo.
- para subir: deslizar o comando para cima.

Para bloquear os cintos de segurança

Puxar a correia e inserir a lingueta na caixa de engate.

Cintos de segurança da frente com pré-tensão pirotécnica e limitador de esforço

A segurança durante as colisões frontais foi melhorada graças à adopção de cintos com pré-tensão pirotécnica e limitador de esforço nos lugares da frente. Consoante a importância do embate, o sistema de pré-tensão pirotécnica estica instantaneamente os cintos e comprime para trás o corpo dos ocupantes.

Os cintos com pré-tensão pirotécnica ficam activados quando a ignição está ligada.

O limitador de esforço atenua a pressão do cinto sobre o corpo dos ocupantes em caso de acidente.

Cintos de segurança traseiros

Os lugares traseiros estão equipados com três cintos de enrolador com três pontos de fixação (berlina e 206 SW)

- dois cintos de três pontos com enrolador (206 RC).



Qualquer que seja o seu lugar no veículo, coloque sempre o seu cinto de segurança, mesmo para curtos trajectos.

Não inverter as fivelas dos cintos, pois nesse caso elas não assegurariam correctamente a sua função.

Se os bancos estiverem equipados com apoios para os braços*, a parte ventral do cinto deve passar sempre sob aqueles.

Antes e depois da sua utilização, assegurar-se de que o cinto está correctamente enrolado.

Para ser eficiente, um cinto de segurança:

- deve ser mantido esticado o mais perto do corpo possível,
- deve ser usado por um só adulto,
- não deve apresentar traços de cortes ou de desgaste,
- não deve estar enrolado,
- não deve ser transformado ou modificado.

Limpar as correias do cinto com água e sabão ou um produto de limpeza para têxteis, vendido no seu Representante Autorizado PEUGEOT.

Depois de ter rebatido ou mudado um banco ou o banco traseiro de lugar, assegurar-se de que o cinto está na posição correcta e devidamente enrolado.

Recomendações para os bancos para crianças:

- utilizar um banco para crianças adaptado, se o passageiro tiver menos de 12 anos ou medir menos de um metro e cinquenta,
- não utilizar a presilha da correia* quando instalar o banco para crianças.

Em função da natureza e da importância dos choques, o dispositivo pirotécnico pode iniciar-se antes e independentemente do disparo dos airbags.

De qualquer forma, a luz avisadora dos airbags acende.

Após um choque, mande verificar e eventualmente substituir o sistema de cintos de segurança por um Representante Autorizado PEUGEOT.

* Consoante o modelo.



MOTORES GASOLINA
1,1 LITROS (60 cv)
1,4 LITROS (75 cv) e
1,4 LITROS 16V (90 cv)

1. Reservatório da direcção assistida
2. Reservatório do lava-vidros e lava-faróis*
3. Reservatório do líquido de arrefecimento
4. Reservatório do líquido dos travões
5. Bateria
6. Filtro de ar
7. Vareta de nível de óleo do motor
8. Reservatório de óleo do motor



* Consoante o destino.



**MOTOR GASOLINA
1,6 LITROS 16 V (110 cv) e
2 LITROS 16V (138 cv)**

1. Reservatório da direcção assistida
2. Reservatório do lava-vidros e do lava-faróis*
3. Reservatório do líquido de arrefecimento
4. Reservatório do líquido de travões
5. Bateria
6. Filtro do ar
7. Vareta de medição do óleo do motor
8. Depósito do óleo do motor



* Consoante o destino.



MOTORE GASOLINA 2 LITROS 16V (180 cv)

1. Reservatório da direcção assistida
2. Reservatório do lava-vidros e lava-faróis*
3. Reservatório do líquido de arrefecimento
4. Reservatório do líquido dos travões
5. Bateria
6. Filtro de ar
7. Vareta de nível de óleo do motor
8. Enchimento de óleo do motor

* Consoante o destino.



**MOTOR DIESEL TURBO
1,4 LITROS HDI (70 cv) e
1,6 LITROS HDI 16V (110 cv)**

1. Reservatório de direcção assistida
2. Reservatório de líquido lava-vidros e lava-faróis *
3. Reservatório de líquido de arrefecimento
4. Reservatório de líquido de travões
5. Bateria
6. Filtro de ar
7. Vareta de medição do óleo motor
8. Depósito de óleo motor
9. Bomba de reescorvamento



* Consoante o destino.

MOTOR DIESEL TURBO 2 LITROS HDI (90 cv)

1. Reservatório da direcção assistida
2. Reservatório do lava-vidros e do lava-faróis*
3. Reservatório do líquido de arrefecimento
4. Reservatório do líquido de travões
5. Bateria
6. Filtro de ar
7. Vareta de nível de óleo
8. Depósito de óleo do motor



* Consoante o destino.

VERIFICAR OS NÍVEIS

Nível do óleo

☞ Efectuar este controlo regularmente e recompletar entre duas mudanças de óleo (o consumo máximo de óleo é de 0,5 l por 1000 km).

O controlo faz-se com o veículo em plano horizontal e com o motor frio, com o auxílio do indicador de nível de óleo do painel de instrumentos ou com a vareta de medição manual.

Vareta de medição manual

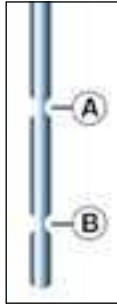

Dois marcações de nível na vareta de medição do óleo:

A = máximo

Nunca ultrapassar esta marca.

B = mínimo

Para preservar a fiabilidade dos motores e dos dispositivos de anti-polluição, a utilização de aditivos no óleo do motor é interdita.

Mudança do óleo do motor

Conforme as indicações fornecidas pelas caderneta de manutenção.

Atenção: evitar qualquer contacto prolongado do óleo usado com a pele. Vazar o óleo usado nos recipientes destinados a esse fim e que se encontram na Rede PEUGEOT.

Seleção do índice de viscosidade

O óleo escolhido tem sempre de satisfazer as normas de qualidade do fabricante.

Nível do líquido dos travões

- A substituição deve ser efectuada imperativamente nos intervalos previstos de acordo com o plano de manutenção do fabricante.
- Utilizar os líquidos recomendados pelo fabricante e conformes as Normas DOT4.

Atenção: o líquido dos travões é nocivo e muito corrosivo. Evitar qualquer contacto com a pele.

Nível do líquido de arrefecimento

Utilizar o líquido recomendado pelo fabricante.

Num motor quente é o motoventilador que regula a temperatura do líquido de arrefecimento. Este pode funcionar mesmo com a ignição desligada; além disso, como o circuito de arrefecimento está sob pressão, esperar pelo menos uma hora antes de qualquer intervenção.

Para evitar quaisquer riscos de queimaduras, desenroscar o tampão duas voltas para diminuir a pressão. Quando esta tiver diminuído, retirar o tampão e completar o nível.

Observação: o líquido de arrefecimento não necessita ser substituído.

Para os veículos equipados com filtro de partículas, o motoventilador pode funcionar após a paragem do veículo, mesmo com o motor frio.

Óleos usados

Não deite óleos usados, líquido dos travões ou o líquido de arrefecimento nos esgotos ou para a terra.

Nível do líquido da direcção assistida

☞ Abrir o depósito com o motor frio e à temperatura ambiente. O nível deve estar sempre acima da marca MINI e próximo da marca MAXI.

Nível do líquido do lava-vidros e do lava-faróis*

Para otimizar a qualidade de limpeza e para a sua segurança, aconselhamos a utilização dos produtos recomendados pela PEUGEOT.

Nível de aditivo de gasóleo (Diesel)

se uma mensagem no ecrã multifunções, acompanhada por um sinal sonoro, indicar um nível mínimo de aditivo de gasóleo, é necessário efectuar um ajuste deste aditivo. Consultar rapidamente um Representante autorizado PEUGEOT.

* Consoante o destino.

OS CONTROLOS

Bateria

No período de Inverno, mandar verificar a bateria por um Representante Autorizado PEUGEOT.

Filtro de ar e filtro do habitáculo

Substituir periodicamente os elementos filtrantes. **Se o meio ambiente o impuser, substitua-os duas vezes mais frequentemente.**

Filtro de partículas (Diesel)

A manutenção do filtro de partículas deve ser efectuada imperativamente, conforme ao plano de manutenção do fabricante, por um representante Autorizado PEUGEOT.

Observação: após um funcionamento prolongado do veículo com velocidade muito reduzida ou ao ralenti, pode constatar excepcionalmente emissões de vapor de água no escape aquando das acelerações. Estas são sem consequências para o comportamento do veículo e para o meio ambiente.

Pastilhas de travões

O desgaste dos travões depende da maneira de conduzir, nomeadamente nos veículos utilizados na cidade e em curtas distâncias. Pode tornar-se necessário controlar o estado dos travões mesmo entre as revisões do veículo.

Travão de estacionamento

Uma grande folga no travão de estacionamento ou a constatação de uma perda de eficácia neste sistema, impõe uma regularização mesmo entre duas revisões.

Mandar verificar este sistema por um Representante Autorizado PEUGEOT.

Filtro de óleo

Substituição periódica do elemento do filtro do óleo segundo a recomendação do plano de manutenção.

Caixa de velocidades manual

Sem mudança de óleo. Controlar o nível seguindo o plano de manutenção do construtor.

Para efectuar a verificação dos principais níveis e o controlo de alguns elementos, conforme o plano de manutenção do fabricante, consultar as páginas correspondentes à motorização do seu veículo na caderneta de manutenção.



Utilizar somente produtos recomendados por PEUGEOT ou produtos de qualidade e características equivalentes.

A fim de otimizar o funcionamento de órgãos tão importantes como a direcção assistida e o sistema de travagem, a PEUGEOT selecciona e propõe produtos muito específicos.

A fim de não deterior os órgãos eléctricos, evitar a lavagem do motor.

FALTA DE COMBUSTÍVEL (DIESEL)

Em caso de falta de combustível é necessário reactivar o circuito:

Motor 1,4 litros HDI

- abastecer o reservatório de combustível com, pelo menos, cinco litros de gasóleo,
- accionar a bomba manual de reescorvamento até aparecer combustível no tubo transparente sob o capot motor,
- accionar o motor de arranque até ao arranque do motor.

Motor 1,6 litros HDI 16V

- encher o depósito de combustível com, pelo menos, cinco litros de gasóleo,
- libertar a tampa para aceder à bomba de reescorvamento,
- accionar a bomba manual de reescorvamento, até à aparição de combustível no tubo transparente com o conector verde,
- accionar o motor de arranque até ao arranque do motor.

OS CONTROLOS

Bateria

No período de Inverno, mandar verificar a bateria por um Representante Autorizado PEUGEOT.

Filtro de ar e filtro do habitáculo

Substituir periodicamente os elementos filtrantes. **Se o meio ambiente o impuser, substitua-os duas vezes mais frequentemente.**

Filtro de partículas (Diesel)

A manutenção do filtro de partículas deve ser efectuada imperativamente, conforme ao plano de manutenção do fabricante, por um representante Autorizado PEUGEOT.

Observação: após um funcionamento prolongado do veículo com velocidade muito reduzida ou ao ralenti, pode constatar excepcionalmente emissões de vapor de água no escape aquando das acelerações. Estas são sem consequências para o comportamento do veículo e para o meio ambiente.

Pastilhas de travões

O desgaste dos travões depende da maneira de conduzir, nomeadamente nos veículos utilizados na cidade e em curtas distâncias. Pode tornar-se necessário controlar o estado dos travões mesmo entre as revisões do veículo.

Travão de estacionamento

Uma grande folga no travão de estacionamento ou a constatação de uma perda de eficácia neste sistema, impõe uma regularização mesmo entre duas revisões.

Mandar verificar este sistema por um Representante Autorizado PEUGEOT.

Filtro de óleo

Substituição periódica do elemento do filtro do óleo segundo a recomendação do plano de manutenção.

Caixa de velocidades manual

Sem mudança de óleo. Controlar o nível seguindo o plano de manutenção do construtor.

Para efectuar a verificação dos principais níveis e o controlo de alguns elementos, conforme o plano de manutenção do fabricante, consultar as páginas correspondentes à motorização do seu veículo na caderneta de manutenção.



Utilizar somente produtos recomendados por PEUGEOT ou produtos de qualidade e características equivalentes.

A fim de otimizar o funcionamento de órgãos tão importantes como a direcção assistida e o sistema de travagem, a PEUGEOT selecciona e propõe produtos muito específicos.

A fim de não deterior os órgãos eléctricos, evitar a lavagem do motor.

FALTA DE COMBUSTÍVEL (DIESEL)

Em caso de falta de combustível é necessário reactivar o circuito:

Motor 1,4 litros HDI

- abastecer o reservatório de combustível com, pelo menos, cinco litros de gasóleo,
- accionar a bomba manual de reescorvamento até aparecer combustível no tubo transparente sob o capot motor,
- accionar o motor de arranque até ao arranque do motor.

Motor 1,6 litros HDI 16V

- encher o depósito de combustível com, pelo menos, cinco litros de gasóleo,
- libertar a tampa para aceder à bomba de reescorvamento,
- accionar a bomba manual de reescorvamento, até à aparição de combustível no tubo transparente com o conector verde,
- accionar o motor de arranque até ao arranque do motor.



MUDAR UMA RODA (Berlina)

Estacionamento do veículo

- Na medida do possível, imobilize o veículo num solo horizontal, estável e não escorregadio.
- Apertar o travão de mão, engatar a primeira ou a marcha-atrás (posição **P** para a caixa de velocidades automática).



Acesso à roda de reserva e ao macaco

A roda encontra-se no exterior, debaixo da mala e mantida por um suporte metálico.

- Retirar a chave de rodas **1** fixa no **forro traseiro direito da mala**.
- Desapertar o parafuso de fixação do suporte da roda de reserva, situado **dentro da mala por baixo da alcatifa**, com a chave de rodas **1**.
- Levantar o suporte para libertar o gancho para trás e depois deixá-lo baixar.
- Tirar a caixa de arrumação do macaco **2**, colocada na roda de reserva.

Desmontar a roda

- Com a caixa de arrumação do macaco, calçar a parte traseira da roda diametralmente oposta àquela que deve ser mudada.
- Retirar o tampão da roda com a chave de rodas, puxando no sítio da passagem da válvula.
- Desbloquear os parafusos da roda.
- Colocar a cabeça do macaco num dos quatro pontos **E**, previstos na infraestrutura, o mais próximo da roda a mudar. A base do macaco deve ficar em contacto com o solo sobre toda a sua superfície.
- Subir o macaco, desaparafusar completamente os parafusos e retirar a roda.



Montar a roda

- Montar a roda de reserva e efectuar um pré-aperto com a chave.
- Baixar o macaco e retirá-lo.
- Apertar os parafusos com a chave.
- Aplicar o tampão da roda, excepto numa roda de uso temporário, começando pela passagem da válvula e carregando com a palma da mão.

Nota: Se o veículo estiver equipado de origem com anti-roubo de rodas, a capa dos parafusos anti-roubo é composta por duas partes.



Colocação da roda no suporte

- Repor a caixa de arrumação do macaco na roda;
- Repor o espaçador de fixação **3** apertando-o unicamente na roda de reserva de emergência de uso temporário;
- Repor a roda no suporte, orientando o espaçador **3** pelo eixo da viatura e com a abertura para a frente, de acordo com o esquema acima (unicamente na roda de reserva de uso temporário);
- Levantar a roda e o suporte e reposicionar o gancho;
- Não esquecer de apertar a fundo o parafuso de fixação da roda de reserva;
- Arrumar a chave de rodas.



Para a sua segurança, faça sempre a mudança de uma roda:

- num solo horizontal, estável e não deslizante,
- travão de mão apertado,
- a primeira ou a marcha-atrás engatada,
- veículo calçado com a caixa de arrumação,
- nunca se ponha debaixo de um veículo levantado unicamente com um macaco (utilizar um suporte).

Depois de mudar uma roda

- Mandar controlar rapidamente o aperto dos parafusos e a pressão da roda de reserva num Representante Autorizado PEUGEOT.
- Mandar reparar a roda furada e substituí-la imediatamente no veículo.
- A roda de reserva de emergência, equipada com um pneu 115/70 R 15, só pode ter uma **utilização temporária:**
 - pressão de enchimento: 4,2 bar;
 - velocidade máxima: 80 km/h.

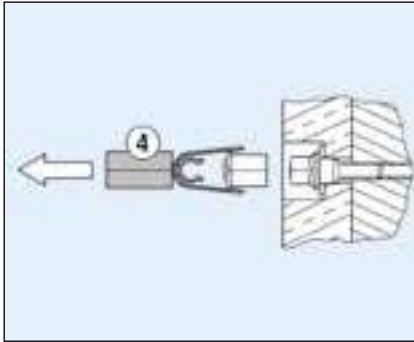

PARTICULARIDADES LIGADAS ÀS JANTES DE ALUMÍNIO

Tampões dos parafusos

Os parafusos das rodas de alumínio estão cobertos com tampões cromados.

Retirá-los com a ferramenta amarela 4 antes de desapertar os parafusos.

A ferramenta 4 está situada:

- na berlina, sobre o forro traseiro direito da mala,
- no 206 SW, no compartimento de arrumação do macaco,
- no 206 RC, na caixa situada no lado esquerdo da mala.

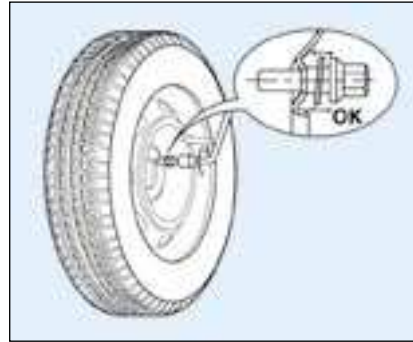

Montagem da roda de reserva

Se o veículo estiver equipado com uma roda de reserva em chapa, no momento da fixação desta é **normal** que as anilhas dos parafusos não fiquem em contacto com a jante. A fixação da roda de reserva é assegurada pelo apoio cônico de cada parafuso.

Montagem de pneus para neve

Se equipar o seu veículo com pneus para neve montados em jantes de chapa, deve utilizar **imperativamente** parafusos específicos disponíveis na rede PEUGEOT.

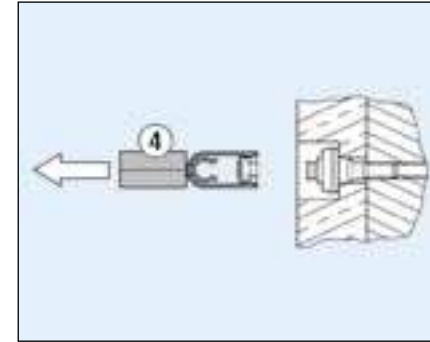

Parafusos anti-roubo

Se as jantes estiverem equipadas com parafusos anti-roubo (um por roda), é necessário retirar-lhe o tampão cromado e em seguida a protecção de plástico que a reveste, com a ferramenta **amarela** (situada na caixa fixada no lado esquerdo da mala), antes de o desapertar com uma das duas chaves de caixa anti-roubo (situadas no porta-luvas) e a chave de rodas, situada no forro traseiro direito da mala.

Observação: tome cuidadosamente nota do número gravado na cabeça da chave de caixa anti-roubo. Isto permite-lhe obter, na sua rede, uma outra chave de caixa anti-roubo.



MUDAR UMA RODA (206 SW)

Estacionamento do veículo

- Na medida do possível, imobilizar o veículo num solo horizontal, estável e não deslizante
- Apertar o travão de mão e engatar a 1ª ou a marcha-atrás (posição **P** para a caixa de velocidades automática).

Acesso à roda de reserva e ao macaco

A roda encontra-se no exterior, debaixo da mala, mantida por um suporte metálico.

- Retirar a chave de rodas **1** fixada sob o forro direito da mala.
- Desapertar o parafuso de fixação do suporte da roda de reserva, situado dentro da mala debaixo da alcatifa, com a chave de rodas **1**.
- Levantar o suporte para libertar o gancho para trás e deixá-lo baixar.
- Retirar o estojo de arrumação do macaco **2** que se encontra dentro da roda de reserva.

Desmontar a roda

- Pôr o calço existente na caixa de arrumos do macaco atrás da roda diametralmente oposta aquela que deve ser substituída;
- Retirar o tampão da roda com a chave de rodas puxando no sítio da passagem da válvula;
- Desbloquear os parafusos da roda;
- Colocar o macaco num dos quatro pontos **E** previstos no piso, o mais perto possível da roda a mudar. Verificar que a base do macaco fica em contacto com o solo sobre toda a sua superfície.
- Subir o macaco, desaparafusar completamente os parafusos e retirar a roda.



Montar a roda

- Montar a roda de reserva e efectuar um pré-aperto com a chave.
- Baixar o macaco e retirá-lo.
- Apertar os parafusos com a chave.
- Aplicar o tampão da roda, excepto numa roda de uso temporário, começando pela passagem da válvula e carregando com a palma da mão.

Nota: Se o veículo estiver equipado de origem com anti-roubo de rodas, a capa dos parafusos anti-roubo é composta por duas partes.



Colocação da roda no suporte

- Repor a caixa de arrumação do macaco na roda;
- Repor o espaçador de fixação **3** apertando-o unicamente na roda de reserva de emergência de uso temporário;
- Repor a roda no suporte, orientando o espaçador **3** pelo eixo da viatura e com a abertura para a frente, de acordo com o esquema acima (unicamente na roda de reserva de uso temporário);
- Levantar a roda e o suporte e reposicionar o gancho;
- Não esquecer de apertar a fundo o parafuso de fixação da roda de reserva;
- Arrumar a chave de rodas.



Para a sua segurança, faça sempre a mudança de uma roda:

- num solo horizontal, estável e não deslizante,
- travão de mão apertado,
- a primeira ou a marcha-atrás engatada,
- veículo calçado com a caixa de arrumação,
- nunca se ponha debaixo de um veículo levantado unicamente com um macaco (utilizar um suporte).

Depois de mudar uma roda

- Mandar controlar rapidamente o aperto dos parafusos e a pressão da roda de reserva num Representante Autorizado PEUGEOT.
- Mandar reparar a roda furada e substituí-la imediatamente no veículo.
- A roda de reserva de emergência, equipada com um pneu 115/70 R 15, só pode ter uma **utilização temporária**:
 - pressão de enchimento: 4,2 bar;
 - velocidade máxima: 80 km/h.

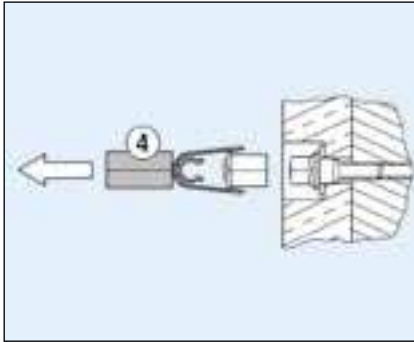

PARTICULARIDADES LIGADAS ÀS JANTES DE ALUMÍNIO

Tampões dos parafusos

Os parafusos das rodas de alumínio estão cobertos com tampões cromados.

Retirá-los com a ferramenta amarela 4 antes de desapertar os parafusos.

A ferramenta 4 está situada:

- na berlina, sobre o forro traseiro direito da mala,
- no 206 SW, no compartimento de arrumação do macaco,
- no 206 RC, na caixa situada no lado esquerdo da mala.

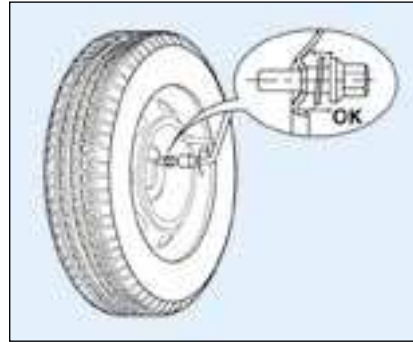

Montagem da roda de reserva

Se o veículo estiver equipado com uma roda de reserva em chapa, no momento da fixação desta é **normal** que as anilhas dos parafusos não fiquem em contacto com a jante. A fixação da roda de reserva é assegurada pelo apoio cónico de cada parafuso.

Montagem de pneus para neve

Se equipar o seu veículo com pneus para neve montados em jantes de chapa, deve utilizar **imperativamente** parafusos específicos disponíveis na rede PEUGEOT.

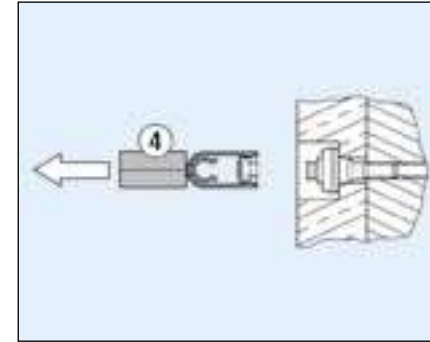

Parafusos anti-roubo

Se as jantes estiverem equipadas com parafusos anti-roubo (um por roda), é necessário retirar-lhe o tampão cromado e em seguida a protecção de plástico que a reveste, com a ferramenta **amarela** (situada na caixa fixada no lado esquerdo da mala), antes de o desapertar com uma das duas chaves de caixa anti-roubo (situadas no porta-luvas) e a chave de rodas, situada no forro traseiro direito da mala.

Observação: tome cuidadosamente nota do número gravado na cabeça da chave de caixa anti-roubo. Isto permite-lhe obter, na sua rede, uma outra chave de caixa anti-roubo.

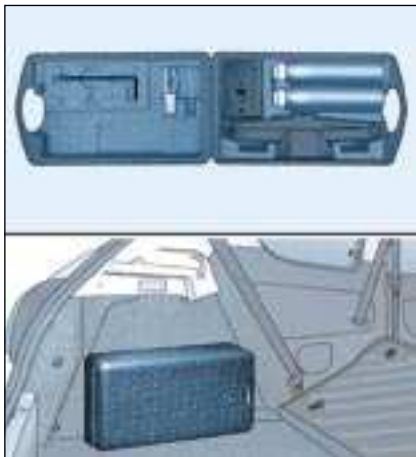

FURO DO PNEU (206 RC)

Como esta versão não possui roda de reserva, dispõe de um kit de reparação (dois aerossóis de reparação dos pneus), eu arrumados na caixa de arrumação (1) fixada por uma cinta no lado direito da mala.

Utilização do aerossol de reparação

(Ler igualmente as instruções de utilização inscritas nos aerossóis).

- Retirar, se possível, o elemento causador do furo e, eventualmente, esvazie o pneu.



- Girar a roda de maneira a que a válvula se apresente na horizontal do solo.
- Gitar fortemente o aerossol antes de o usar. Com tempo frio, aquecer o aerossol entre as mãos.
- Fixar a ponteira do aerossol na válvula permanecendo no eixo.
- Puxar a válvula contra o buraco na roda e, ao mesmo tempo, esvazie o aerossol mantendo-o em posição vertical;
- Manter firmemente a pressão durante um minuto.
- Retirar a ponteira e circular imediatamente pelo menos durante cinco quilómetros.
- Controlar se possível a pressão do pneu.
- Após o que deverá circular imediatamente, a **velocidade moderada**, até à oficina mais próxima.

MUDAR UMA RODA

Ferramentas

- O macaco, o calço e a ferramenta para tampões de parafusos estão situados na caixa 1 fixada por uma cinta do lado esquerdo da mala.
- A chave de rodas está fixada no forro traseiro direito da mala.

Procedimento para mudar uma roda

As rodas do seu 206 RC estão equipadas com parafusos anti-roubos.

A substituição de uma roda é idêntica à da berlina.

Consultar os capítulos correspondentes.



Os aerossóis permitem efectuar uma reparação provisória (velocidade máxima de 80 km/h).

Após utilização, é necessário substituir o pneu. Como os aerossóis estão sobre pressão, não devem ser expostos a uma temperatura superior a 50°C.

Conservá-los ao abrigo do calor na sua caixa de arrumos isotérmica.

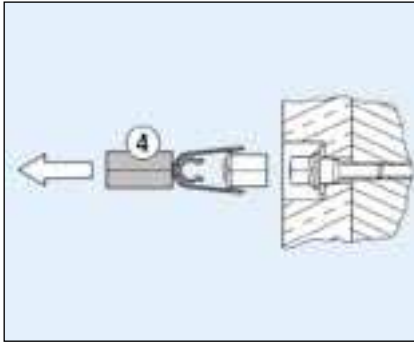

PARTICULARIDADES LIGADAS ÀS JANTES DE ALUMÍNIO

Tampões dos parafusos

Os parafusos das rodas de alumínio estão cobertos com tampões cromados.

Retirá-los com a ferramenta amarela 4 antes de desapertar os parafusos.

A ferramenta 4 está situada:

- na berlina, sobre o forro traseiro direito da mala,
- no 206 SW, no compartimento de arrumação do macaco,
- no 206 RC, na caixa situada no lado esquerdo da mala.

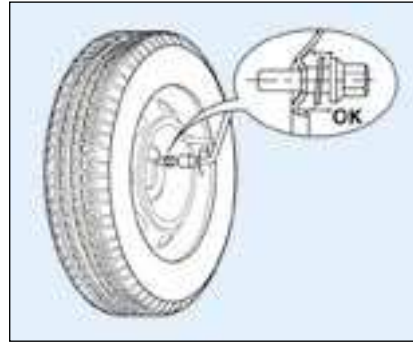

Montagem da roda de reserva

Se o veículo estiver equipado com uma roda de reserva em chapa, no momento da fixação desta é **normal** que as anilhas dos parafusos não fiquem em contacto com a jante. A fixação da roda de reserva é assegurada pelo apoio cônico de cada parafuso.

Montagem de pneus para neve

Se equipar o seu veículo com pneus para neve montados em jantes de chapa, deve utilizar **imperativamente** parafusos específicos disponíveis na rede PEUGEOT.

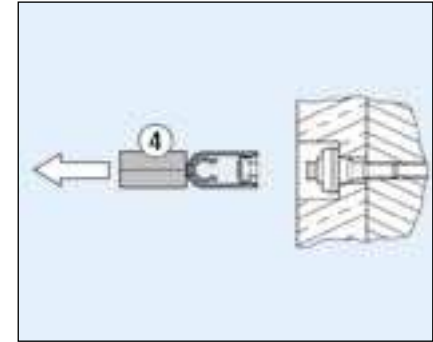

Parafusos anti-roubo

Se as jantes estiverem equipadas com parafusos anti-roubo (um por roda), é necessário retirar-lhe o tampão cromado e em seguida a protecção de plástico que a reveste, com a ferramenta **amarela** (situada na caixa fixada no lado esquerdo da mala), antes de o desapertar com uma das duas chaves de caixa anti-roubo (situadas no porta-luvas) e a chave de rodas, situada no forro traseiro direito da mala.

Observação: tome cuidadosamente nota do número gravado na cabeça da chave de caixa anti-roubo. Isto permite-lhe obter, na sua rede, uma outra chave de caixa anti-roubo.



SUBSTITUIR UMA LÂMPADA

Para um acesso mais fácil, **do lado direito**, retirar previamente o tubo de enchimento do reservatório do lava-vidros:

- ☞ alinhar os entalhes rodando,
- ☞ puxar para cima.

Consoante a versão do seu veículo, referir-se à combinação de faróis de médios / faróis de máximos correspondente.

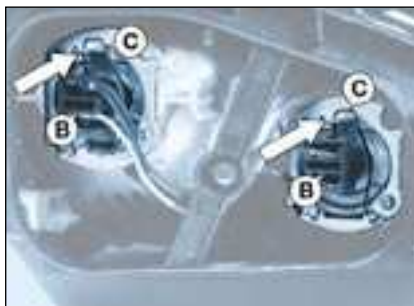

1a. Faróis de médios H7 55W / faróis de máximos H7 55W

- ☞ Puxar a lingueta **A** para cima e depois para trás e retirar a tampa de protecção.
- ☞ Desligar a ou as ficha(s) **B**.
- ☞ Carregar na extremidade do agrafio de fixação **C** para a soltar. Substituir a lâmpada defeituosa.
- ☞ Durante a montagem, verificar a posição correcta dos grampos de orientação e do devido engate do agrafio de fixação.
- ☞ Ligar novamente a ficha.
- ☞ Colocar a tampa de protecção, em seguida o tubo de enchimento do reservatório do lava-vidros (do lado direito).

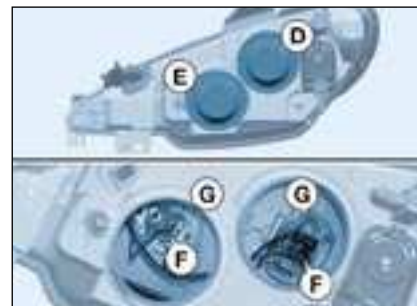

1b. Faróis de médios H7 55W / faróis de máximos H1 55W

- ☞ Retirar a tampa de protecção **D** para a lâmpada H7 55W ou **E** para a lâmpada H1 55W.
- ☞ Desligar a ou as ficha(s) **F**.
- ☞ Carregar na extremidade do agrafio de fixação **G** para a soltar. Substituir a lâmpada defeituosa.
- ☞ Durante a montagem, verificar a posição correcta dos grampos de orientação e do devido engate do ou dos agrafio(s) de fixação.
- ☞ Ligar novamente a ficha.
- ☞ Colocar a tampa de protecção, em seguida o tubo de enchimento do reservatório do lava-vidros (do lado direito).



2. Luzes de mínimos W5W

- ☞ Rodar o casquilho 2 um quarto de volta e retirá-lo.
- ☞ Substituir a lâmpada.



3. Pisca-piscas PY21W âmbar

- ☞ Rodar o casquilho 3 um quarto de volta (para a frente do veículo) e retirá-lo.
- ☞ Substituir a lâmpada.

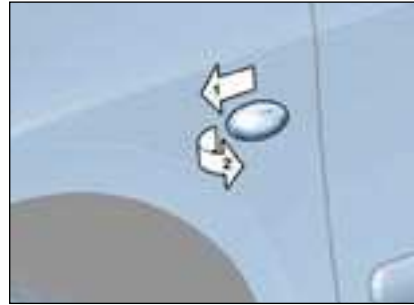

Repetidor lateral de pisca-pisca WY5W âmbar

- ☞ Empurrar o repetidor para a frente e libertá-lo.
 - ☞ Retirar o repetidor e substituí-lo.
- Para o encontrar, consultar um Representante Autorizado PEUGEOT.



Berlina

206 SW

1. **Pisca-piscas P 21 W.**
2. **Luz de marcha-atrás P 21 W.**
3. **Luzes de stop/mínimos P 21/5 W.**



Manipular as lâmpadas com um pano seco.

Os faróis estão equipados de espelhos em policarbonato revestidos com um verniz protector. **Não os limpar com um pano seco ou abrasivo, nem com um produto detergente ou solvente.**

Utilizar uma esponja e água com sabão.



Faróis de nevoeiro da frente H1 55 W

Pressionar a tampa de acesso para soltá-la.

Abrir a tampa.

Rodar a tampa para extraí-la.

Desligar a lâmpada.

Pressionar as duas extremidades da mola de fixação para retirar a lâmpada.



Luz de nevoeiro traseira P 21 W

Libertar a luz e retirar o conjunto.

Rodar a ficha um quarto de volta e retirá-la.

Substituir a lâmpada.



Luzes da placa de matrícula W 5 W

Inserir uma chave de fendas num dos orifícios exteriores do transparente.

Empurrar para fora para o abrir.

Retirar o transparente.

Substituir a lâmpada defeituosa.



2. Luzes de mínimos W5W

- ☞ Rodar o casquilho 2 um quarto de volta e retirá-lo.
- ☞ Substituir a lâmpada.



3. Pisca-piscas PY21W âmbar

- ☞ Rodar o casquilho 3 um quarto de volta (para a frente do veículo) e retirá-lo.
- ☞ Substituir a lâmpada.

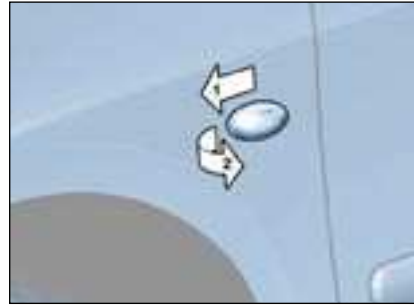

Repetidor lateral de pisca-pisca WY5W âmbar

- ☞ Empurrar o repetidor para a frente e libertá-lo.
 - ☞ Retirar o repetidor e substituí-lo.
- Para o encontrar, consultar um Representante Autorizado PEUGEOT.



Berlina

206 SW

1. **Pisca-piscas P 21 W.**
2. **Luz de marcha-atrás P 21 W.**
3. **Luzes de stop/mínimos P 21/5 W.**



Manipular as lâmpadas com um pano seco.

Os faróis estão equipados de espelhos em policarbonato revestidos com um verniz protector. **Não os limpar com um pano seco ou abrasivo, nem com um produto detergente ou solvente.**

Utilizar uma esponja e água com sabão.

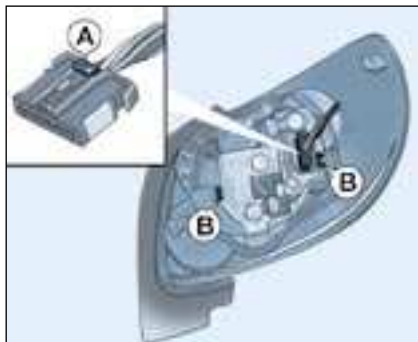

Luzes traseiras (berlina)

Libertar a guarnição lateral da mala.
Libertar a tampa em mousse e passar a mão por detrás do tecido para atingir a porca de orelhas.
Retirar a porca de orelhas.
Retirar o bloco de luzes.
Premir o espigão **A** e desligar a ficha.
Retirar a mousse.
Alargar as linguetas **B** e retirar a placa porta lâmpadas.
Substituir a lâmpada defeituosa.
Ao montar, verificar a colocação correcta da placa porta lâmpadas, do bloco de luzes e da tampa em mousse.



Luzes traseiras (206 SW)

Libertar a parte superior do forro lateral da mala com o auxílio de uma moeda.
Desapertar os dois parafusos de orelhas, com a chave de rodas se necessário.
Retirar o bloco de luzes.
Desligar a ficha. Afastar as linguetas **1** e retirar a placa porta lâmpadas **2**.
Substituir a lâmpada fundida.
Ao montar, voltar a colocar o forro da mala começando por baixo e fixando-o em cima.



Luz de stop suplementar 5 lâmpadas W 5 W (Berlina)

Desenroscar, com uma chave de 10 mm, as 2 porcas **A**.
Soltar o bloco de luzes.
Apertar as duas linguetas **B** para libertar o porta lâmpadas.
Substituir a lâmpada defeituosa.

Terceira luz de stop (206 SW)

Está equipada com diodos electroluminescentes.
Em caso de mau funcionamento, consultar um Representante Autorizado PEUGEOT.



Faróis de nevoeiro da frente H1 55 W

Pressionar a tampa de acesso para soltá-la.

Abrir a tampa.

Rodar a tampa para extraí-la.

Desligar a lâmpada.

Pressionar as duas extremidades da mola de fixação para retirar a lâmpada.



Luz de nevoeiro traseira P 21 W

Libertar a luz e retirar o conjunto.

Rodar a ficha um quarto de volta e retirá-la.

Substituir a lâmpada.



Luzes da placa de matrícula W 5 W

Inserir uma chave de fendas num dos orifícios exteriores do transparente.

Empurrar para fora para o abrir.

Retirar o transparente.

Substituir a lâmpada defeituosa.

SUBSTITUIR UM FUSÍVEL

As caixas fusíveis estão situadas por baixo do painel de bordo e no compartimento do motor.



Caixa de fusíveis do painel de bordo

Desapertar o parafuso um quarto de volta com uma moeda e retirar a tampa para aceder aos fusíveis.

Os fusíveis de reserva e a pinça A estão fixados no interior da tampa da caixa de fusíveis do painel de bordo.

Substituir um fusível

Antes de se substituir um fusível destruído é necessário detectar e eliminar, se possível, as causas do incidente. Os números dos fusíveis estão indicados na própria caixa.

Utilizar a pinça A.

Substituir sempre um fusível defeituoso (leitura segundo o fusível) por outro de calibre equivalente.

Bom

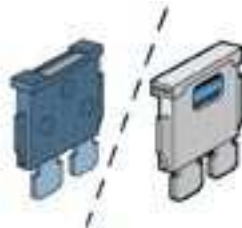

Mau

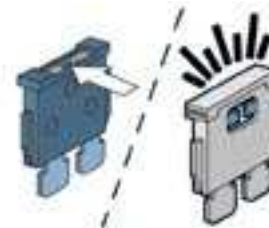

Pinça A

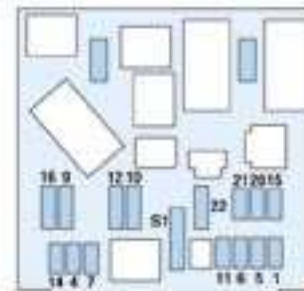

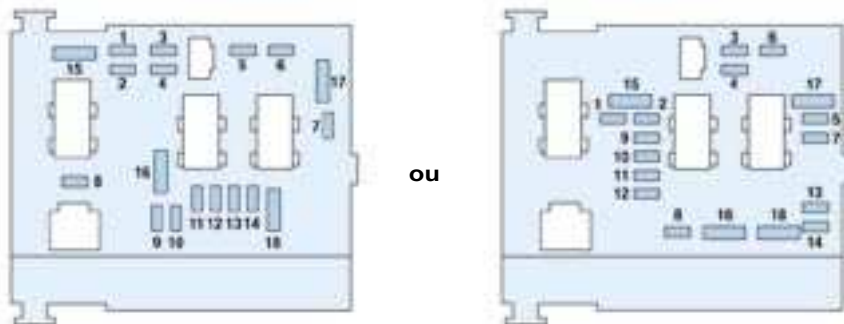

Caixa de fusíveis no compartimento do motor

Para aceder à caixa situada no compartimento do motor (ao lado da bateria), soltar a tampa.

Depois da intervenção, fechar cuidadosamente a tampa.

Fusível N°	Intensidade	Funções
1*	20 A	Grupo motoventilador
2*	60 A	ABS/ESP
3*	30 A	ABS/ESP
4*	70 A	Alimentação caixa de serviços inteligente
5*	70 A	Alimentação caixa de serviços inteligente
6*	-	Não utilizado
7*	30 A	Alimentação contacto anti-roubo
8*	20 A	Amplificador áudio

* Os maxi-fusíveis são uma protecção suplementar dos sistemas eléctricos. Qualquer intervenção neles deve ser efectuada por um Representante Autorizado PEUGEOT.



O circuito eléctrico do seu veículo está concebido para funcionar com equipamentos de série ou opcionais.

Antes de instalar outros equipamentos ou acessórios no seu veículo, consultar um Representante Autorizado PEUGEOT.

Certos acessórios eléctricos, ou a maneira como são montados, podem ter consequências nefastas no funcionamento do seu veículo, (nos circuitos electrónicos de comando, no circuito áudio e no circuito de carga eléctrica.)

A PEUGEOT declina qualquer responsabilidade quanto às custas ocasionadas com a reparação do seu veículo ou dos maus funcionamentos resultantes da instalação de acessórios auxiliares não fornecidos e não recomendados pela PEUGEOT e não instalados segundo as prescrições, nomeadamente para qualquer aparelho cujo consumo seja superior a 10 miliampères.

Fusível N°	Intensidade	Funções
1	10 A	Caixa de pré-aquecimento (Diesel) - Sonda de água no gasóleo - Contactor farol de marcha atrás - Sensor de velocidade - Debímetro de ar (Diesel)
2	15 A	Electroválvula canister - Bomba de combustível
3	10 A	Calculador motor ABS/ESP - Contactor de stop ESP
4	10 A	Calculador CVA - Calculador motor
5	-	Livre
6	15 A	Faróis de nevoeiro dianteiros
7	20 A	Bomba lava-faróis
8	20 A	Relé grupo moto-ventilador - Calculador motor - Bomba de injeção Diesel - Regulador de alta pressão de gasóleo - Electroválvula de controlo motor
9	15 A	Farol de médios esquerdo
10	15 A	Farol de médios direito
11	10 A	Farol de máximos esquerdo
12	15 A	Farol de máximos direito
13	15 A	Avisador sonoro
14	10 A	Bombas lava-vidros dianteiros e traseiros
15	30 A	Aquecedor caixa da borboleta - Bomba de injeção Diesel - Sonda de oxigénio - Calculador motor - Debímetro de ar - Electroválvula de controlo motor - Aquecimento do gasóleo - Injectores - Electroválvula de distribuição variável do motor (206 RC) - Electroválvula de admissão de ar variável do motor (206 RC)
16	30 A	Relé bomba de ar
17	30 A	Limpa-vidros grande e pequena velocidade
18	40 A	Ventilador climatização

SUBSTITUIR UM FUSÍVEL

As caixas fusíveis estão situadas por baixo do painel de bordo e no compartimento do motor.



Caixa de fusíveis do painel de bordo

Desapertar o parafuso um quarto de volta com uma moeda e retirar a tampa para aceder aos fusíveis.

Os fusíveis de reserva e a pinça A estão fixados no interior da tampa da caixa de fusíveis do painel de bordo.

Substituir um fusível

Antes de se substituir um fusível destruído é necessário detectar e eliminar, se possível, as causas do incidente. Os números dos fusíveis estão indicados na própria caixa.

Utilizar a pinça A.

Substituir sempre um fusível defeituoso (leitura segundo o fusível) por outro de calibre equivalente.

Bom

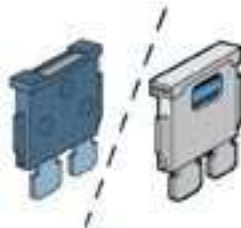

Mau

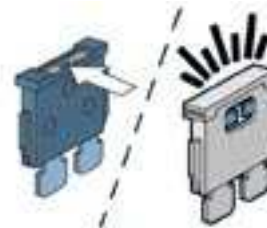

Pinça A

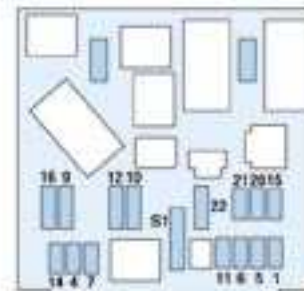

Fusível N°	Intensidade	Funções
1	15 A	Banco aquecido - Sirene de alarme
4	20 A	Ecrã multifunções - Calculador de orientação - Luz da mala - Rádio - Comandos no volante - Gancho de reboque
5	15 A	Diagnóstico da caixa de velocidades automática
6	10 A	Nível do líquido de arrefecimento - Caixa de velocidades automática - Rádio - Sensor de ângulo do volante (ESP)
7	15 A	Acessórios de auto-escola - Alarme Após-Venda
9	30 A	Elevadores dos vidros traseiros
10	40 A	Desembaciamento do óculo traseiro e do retrovisor
11	15 A	Limpa vidro traseiro
12	30 A	Elevadores de vidros dianteiros - Tecto de abrir
14	10 A	Caixa de serviços motor - Airbags - Comandos no volante - Sensor de chuva
15	15 A	Quadrante - Ecrã multifunções - Calculador de orientação - Climatização - Rádio
16	30 A	Comandos de trancamento/destrancamento dos acessos
20	10 A	Luz de stop direita
21	15 A	Luz de stop esquerda - 3ª luz de stop
22	20 A	Luzes do tecto dianteira e traseira (206 SW) - Leitura de mapas - Luz do porta-luvas - Isqueiro - Tomada de 12 Voltes traseira (206 SW)
S1	Shunt	Shunt PARC

BATERIA

Para carregar a bateria com um carregador de baterias:

- desligar a bateria,
- respeitar as instruções de utilização dadas pelo fabricante do carregador;
- ligar começando pelo terminal (-);
- verificar se os terminais da bateria e as abraçadeiras estão limpos. Se estiverem cobertos com sulfato (depósito branco ou esverdeado) devem ser desmontados e limpos.

Para pôr o motor a trabalhar com uma bateria de apoio:

- ligar o cabo vermelho aos terminais (+) das duas baterias;
- ligar uma extremidade do cabo verde ou negro ao terminal (-) da bateria adicional;
- ligar a outra extremidade do cabo verde ou negro a um ponto de massa do veículo avariado o mais longe possível da bateria.

Accionar o motor de arranque e deixar o motor trabalhar.

Esperar o retorno ao ralenti e desligar os cabos.

Durante uma paragem prolongada superior a um mês é aconselhável desligar a bateria



- Antes de desligar a bateria deverá esperar 2 minutos após o desligar da ignição.
- Não desligar os terminais da bateria com o motor a trabalhar;
- Não carregar as baterias sem ter desligado os terminais;
- Fechar as janelas e o tecto antes de desligar a bateria.
- Sempre que se ligar a bateria após ter sido desligada, ligar a ignição e aguardar 1 minuto antes de arrancar para permitir a iniciação dos sistemas electrónicos. Se, porém, depois desta operação subsistirem ligeiras perturbações, consultar um Representante Autorizado PEUGEOT.

FUNÇÃO MODO ECONOMIA

Após a paragem do motor e com a chave na posição acessórios, algumas funções (limpa-vidros, elevadores de vidros, luzes do tecto, rádio, etc.) só são utilizáveis durante um período cumulativo de trinta minutos a fim de não descarregar a bateria.

Uma vez passados esses trinta minutos, a mensagem "**Modo economia activo**" aparece no ecrã multifunções e as funções activas são postas em vigília.

Para retomar de imediato essas funções, é necessário proceder ao arranque do motor e deixa-lo trabalhar durante alguns segundos.

O tempo de que disporá então será o dobro do tempo de arranque do motor. Todavia, este período de tempo será sempre compreendido entre cinco e trinta minutos.

Uma bateria descarregada não permite o arranque do motor.

MONTAGEM DE UM RÁDIO

O veículo dispõe de origem de pré-equipamento rádio:

- antena de tejadilho,
- cabo coaxial de antena,
- anti-parasitagem de base,
- alimentação dos altifalantes da frente,
- alimentação dos altifalantes de trás,
- 2 fichas de 8 vias.

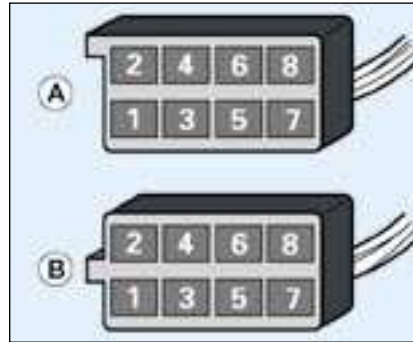

MONTAGEM DE ALTIFALANTES

O pré-equipamento permite montar:

- altifalantes com 165 mm de diâmetro nas portas da frente,
- altifalantes com 130 mm de diâmetro nas portas de trás,
- tweeters com 22,5 mm de diâmetro nas guarnições dos retrovisores.

Ligação das fichas

- A1: -
 A2: -
 A3: -
 A4: -
 A5: -
 A6: (+) Após contacto
 A7: (+) Permanente
 A8: Massa
- B1: (+) Altifalante traseiro direito
 B2: (-) Altifalante traseiro direito
 B3: (+) Altifalante frente direito e tweeter
 B4: (-) Altifalante frente direito e tweeter
 B5: (+) Altifalante frente esquerdo e tweeter
 B6: (-) Altifalante frente esquerdo e tweeter
 B7: (+) Altifalante traseiro esquerdo
 B8: (-) Altifalante traseiro esquerdo



Antes de instalar um autorádio ou altifalantes no seu veículo, consultar um Representante Autorizado PEUGEOT.

REBOCAR O VEÍCULO

Com as rodas levantadas (só duas rodas assentes no solo)

É preferível levantar o veículo com um meio de levantamento pelas rodas.

Sem levantar (quatro rodas no solo)

Utilizar sempre uma barra de reboque.



Nunca utilizar a travessa do radiador.

Particularidades das caixas de velocidades automáticas

Durante um reboque com as quatro rodas assentes no solo, é imperativo respeitar as seguintes regras:

- alavanca de velocidades na posição **N**,
- rebocar o veículo a uma velocidade inferior a 50 km/h e num percurso limitado a 50 km no máximo,
- não adicionar óleo na caixa de velocidades.



Anel dianteiro



Anel traseiro 206 SW



Anel traseiro na berlina

Berlina

Pela frente ou pela retaguarda

Fixar a barra nos anéis de reboque.

206 SW

Pela frente, atrelar a barra de reboque ao anel de reboque.

Pela rectaguarda:

- retirar a tampa com o auxílio de uma moeda,
- enroscar o anel de reboque (situado na caixa de arrumação do macaco) ao máximo.



ENGATAR UM REBOQUE, UMA CARAVANA, UM BARCO...

Utilizar exclusivamente os acoplamentos de reboque de origem PEUGEOT que foram testados e homologados durante a concepção do seu veículo.

A montagem deste dispositivo deve ser efectuada por um Representante Autorizado PEUGEOT.

O seu veículo foi concebido essencialmente para o transporte de pessoas e de bagagens mas pode ser também utilizado para puxar um reboque.

A condução com reboque submete o veículo tractor a solicitações mais importantes e exige do condutor uma atenção particular.

A densidade do ar diminui com a altitude reduzindo dessa forma os desempenhos do motor. É preciso reduzir a carga máxima rebocável 10 % por cada 1 000 m de altitude.

Conselhos de condução

Repartição das cargas: repartir a carga no reboque para que os objectos mais pesados fiquem o mais perto possível do eixo e que o peso sobre a flecha se aproxime do máximo autorizado mas sem ultrapassá-lo.

Arrefecimento: rebocar em declive aumenta a temperatura do líquido de arrefecimento.

Como o ventilador é accionado electricamente, a sua capacidade de arrefecimento não depende do regime do motor.

Pelo contrário, utilizar uma relação de caixa elevada para baixar o regime do motor e reduzir a velocidade.

A carga máxima rebocável em declive prolongado depende da inclinação da subida e da temperatura exterior.

Em todos os casos, prestar atenção à temperatura do líquido de arrefecimento.

Se a luz de aviso acender, parar o veículo e desligar o motor logo que possível.

Pneus: verificar a pressão dos pneus do veículo tractor e do reboque respeitando as pressões recomendadas.

Travões: com um atrelado a distância de travagem aumenta.

Iluminação: verificar a sinalização eléctrica do reboque.

Vento lateral: ter em conta o aumento da sensibilidade ao vento.



Desmontagem do tapete

Quando desmontar o tapete do lado do condutor, recuar o banco ao máximo e retirar as fixações.

Na montagem, posicionar o tapete e repor as fixações girando um quarto de volta.

Verificar a colocação correcta do tapete.

Para evitar qualquer incómodo sob os pedais:

- utilizar somente tapetes adaptados às fixações já existentes no veículo.
- A utilização destas fixações é imperativa.
- Não sobrepor nunca vários tapetes.

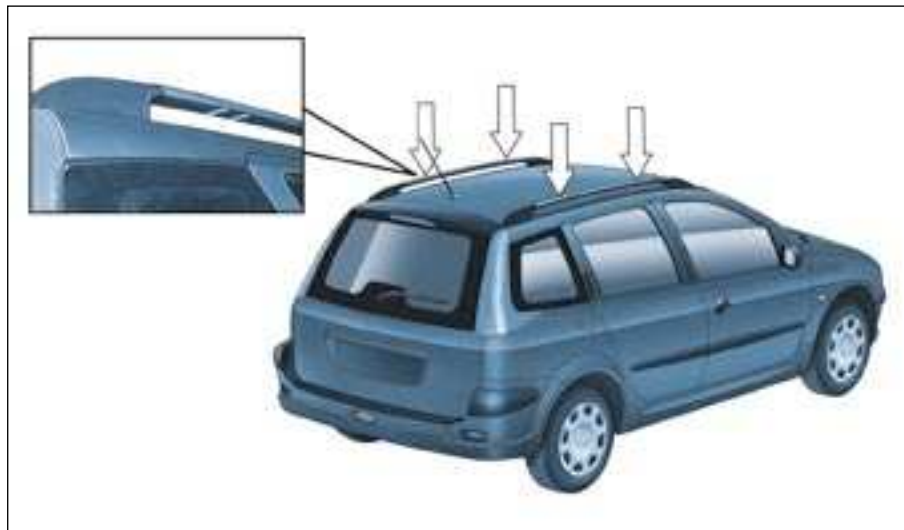

INSTALAÇÃO DAS BARRAS DE TEJADILHO (206 SW)

Para instalar barras de tejadilho transversais respeitar o seu posicionamento.

Está referenciado com marcas em cada uma das barras longitudinais.

Utilizar os acessórios homologados pela PEUGEOT respeitando as instruções de montagem do fabricante.

Peso máximo autorizado no porta-bagagens de tejadilho, para uma altura de carregamento não ultrapassando 40 cm (à exceção do porta-bicicletes): 75 Kg.

Se a altura ultrapassar os 40 cm, adaptar a velocidade do veículo em função do perfil da estrada, a fim de não deteriorar as barras do tejadilho.

MANUTENÇÃO DA CARROÇARIA

Para preservar a pintura e os elementos em plástico de revestimento do seu veículo, é aconselhável lavá-lo frequentemente:

- manualmente, sem precauções particulares;
- numa estação automática, mas a utilização repetida de instalações mal conservadas pode provocar o aparecimento de riscos minúsculos que dão um aspecto mate à pintura (visível sobretudo nas cores escuras);
- em lavagem a alta pressão seguindo estritamente as recomendações da estação (pressão e distância de pulverização).

Se certas partes do veículo estiverem danificadas (pára-choques pintados ou faróis), não dirigir o jacto de alta pressão para estas peças. Lavar manualmente as partes defeituosas.

Evitar também qualquer introdução de água nas fechaduras.

Para todas as questões relativas à manutenção do seu veículo, consultar um representante da Marca que saberá aconselhá-lo sobre os produtos da melhor qualidade seleccionados pelos nossos serviços.



- Eliminar o mais rapidamente possível os excrementos de aves, restos de resina, nódos de alcatrão e de gorduras, pois todos esses elementos contêm substâncias que provocam grandes danos à pintura;
- Não limpar os faróis de dupla óptica e de superfícies complexas com pano seco ou abrasivo nem com produtos detergentes ou solventes porque estão equipados com vidro em policarbonato revestido com verniz de protecção;
- Não usar gasolina, petróleo ou tira-nódos de tecidos na limpeza da pintura da carroçaria assim como nas peças em plástico do seu veículo;
- Para evitar o desenvolvimento de oxidação da carroçaria devido a danos acidentais (projecções de gravilha, raspadelas, etc.), mande repará-las rapidamente.

ACESSÓRIOS 206

Utilize no seu PEUGEOT unicamente peças de origem e acessórios homologados pela marca.

Estes acessórios e peças de origem são todos adaptados ao seu PEUGEOT, pois foram testados e aprovados com fiabilidade e segurança, o que PEUGEOT não pode garantir para outros produtos.

Uma vasta gama de acessórios de origem, homologados pela PEUGEOT, é proposta pela rede. Beneficiam todos da garantia PEUGEOT:

Viagem e Lazer: Gancho de reboque, **porta-bagagens da mala**, caixa da mala, barras do tejadilho, porta bagagens do tejadilho, suporte para esquis, suporte para bicicletas**, correntes para a neve, ...

** Não colocar o suporte para bicicletas sobre o spoiler ou sobre o óculo traseiro.

Estilo exterior: Jantes de alumínio, embelezadores, palas de rodas, tecto de abrir*, faróis de nevoeiro da frente, becket da porta traseira (berlina), tubo de escape sport, embelezador da fachada em alumínio e madeira, limiar das portas, kit carroçaria, alargadores de guarda lamas, volante duplo-tom,...

* Para a colocação de um tecto de abrir, é imperativo utilizar somente produtos de origem PEUGEOT.

Equipamento interior: Apoio para os braços central, mesa secretária, protecção do banco do passageiro, capas compatíveis com os airbags laterais (berlina e 206 SW), tapetes, caixa para arrumos da mala, suporte para latas de bebidas, arrumo para CDs ou cassetes, consola de rádio-telefone, deflectores das portas, arrumos sob a mesa (berlina), estores pára-sol,...

Tecnologia: Rádio-telefone móvel, kit mãos livres, sistema de orientação embarcado, carregadores de CDs, auto-rádios, altifalantes, embelezador de rádio, chapeleira traseira equipada com 4 altifalantes (berlina)...

Segurança: Alarme anti-roubo, gravação de vidros, anti-roubos de rodas, triângulo de pré-sinalização, primeiros socorros, colete de grande visibilidade, sobrelevações e bancos para crianças, banco Kiddy Isofix, ...

Sociedade : Kit de transformação em veículo de sociedade,...



Antes de instalar um acessório eléctrico no seu veículo, consultar um Representante Autorizado PEUGEOT.

MOTORES E CAIXAS DE VELOCIDADES

Modelos Tipos variantes versões	GASOLINA					
	2CHF 2AHFX 2EHFX	2CK6D 2AK6D	2CKFW 2AKFW 2EKFW	2AKFWA 2CKFWA 2EKFWA	2CKFU 2AKFU 2EKFU	2HKFU 2KKFU
MOTORES	1,1 litros	1,4 litros	1,4 litros		1,4 litros 16V	
Cilindrada (cm ³)	1 124	1 360	1 360		1 360	
Diâmetro x curso	72 x 69	75 x 77	75 x 77		75 x 77	
Potência máxima: norma CEE (kW)	44,1	55	55		65	
Regime de potência máxima (r.p.m.)	5 500	5 500	5 500		5 250	
Binário máximo: norma CEE (Nm)	94	118	120		135	
Regime de binário máximo (r.p.m.)	2 700	2 800	2 800		3 250	
Combustível	Sem chumbo	Com chumbo	Sem chumbo		Sem chumbo	
Catalisador	Sim	Não	Sim		Sim	
Caixa de velocidades	Manual (5 relações)	Manual (5 relações)	Manual (5 relações)	Automática (4 relações)	Manual (5 relações)	
Capacidade do óleo (em litros)						
Motores (com troca do filtro)	3,2 (2) - 3,4 (3)	3 (2) - 3,25 (3)	3 (2) - 3,25 (3)	3 (2) - 3,25 (3)	3,2 (2) - 3,5 (3)	
Caixa de velocidades - Diferencial	2	2	2	-	2	

(2) Mudança de óleo por gravidade - (3) Mudança de óleo por aspiração.

MOTORIZAÇÕES E CAIXAS DE VELOCIDADES

Modelos Tipos variantes versões	GASOLINA			
	2CNFU 2ANFU 2ANFUA 2BNFUA 2CNFUA 2DNFUA 2HNFUA 2JNFUA 2KNFUA	2HNFU 2KNFU 2ANFUB 2BNFUB 2CNFUB 2DNFUB 2HNFUB 2JNFUB 2KNFUB	2CRFN 2ARFN 2ERFN 2DRFNA	2CRFKA/IF 2HRFKA
MOTORES	1,6 litros 16V		2 litros 16V	2 litros 16V
Cilindrada (cm ³)	1 587		1 997	1 997
Diâmetro x curso	78,5 x 82		85 x 88	85 x 88
Potência máxima: norma CEE (kW)	80		100	130
Regime de potência máxima (r.p.m.)	5 800		6 000	7 000
Binário máximo: norma CEE (Nm)	147		190	202
Regime de binário máximo (r.p.m.)	4 000		4 100	4 750
Combustível	Sem chumbo		Sem chumbo	Sem chumbo
Catalisador	Sim		Sim	Sim
Caixa de velocidades	Manual (5 relações)	Automática (4 relações)	Manual (5 relações)	Manual (5 relações)
Capacidade do óleo (em litros)				
Motores (com troca do filtro)	3,2 (2) - 3,4 (3)	3,2 (2) - 3,4 (3)	4,25	3,8 - 5,3
Caixa de velocidades - Diferencial	2	-	1,9	1,9

(2) Mudança de óleo por gravidade - (3) Mudança de óleo por aspiração.

MOTORES E CAIXAS DE VELOCIDADES

Modelos Tipos variantes versões	DIESEL		
	2C8HX 2A8HX 2S8HX 2E8HX 2S8HZA 2A8HZA 2C8HZA 2E8HZA	2H9HZA 2J9HZA 2E9HZA 2K9HZA	2CRHY 2ERHY 2ARHY 2KRHY 2HRHY
MOTORES	1,4 litros turbo HDI	1,6 litros turbo HDI 16V	2 litros turbo HDI
Cilindrada (cm ³)	1 398	1 560	1 997
Diâmetro x curso	73,7 x 82	75 x 88,3	85 x 88
Potência máxima: norma CEE (kW)	50	80	66
Regime de potência máxima (r.p.m.)	4 000	4 000	4 000
Binário máximo: norma CEE (Nm)	160	240 (overboost 260)	205
Regime de binário máximo (r.p.m.)	1 750	1 750 (overboost 2 000)	1 900
Combustível	Gasóleo	Gasóleo	Gasóleo
Catalisador	Sim	Sim	Sim
FAP	Não	Sim	Não
Caixa de velocidades	Manual (5 relações)	Manual (5 relações)	Manual (5 relações)
Capacidade do óleo (em litros)			
Motores (com troca do filtro)	3,8	3,85	4,5
Caixa de velocidades - Diferencial	2	1,9	1,9

CONSUMOS BERLINA

Segundo a directiva 80/1268/CEE (litros/100 km)						
Motor	Caixa de velocidades	Tipos variantes versões 2...	Circuito urbano	Circuito extra-urbano	Circuito misto	Emissão mássica de CO₂ g/Km
1,1 litros	Manual	HFXF	8,2	5	6,2	148
1,4 litros	Manual	K6D2	9,4	5,5	7	162
1,4 litros	Manual	KFWF KFWA	8,4 8,8	5 5,0	6,3 6,4	149 152
1,4 litros	Automática	KFWR	9,6	5,3	6,9	165
1,4 litros 16V	Manual	A/C KFU A/F HKFU A/F	8,2 8,5	4,9 5,3	6,1 6,5	145 155
1,6 litros 16V	Manual	NFUF HNFUF/NFUA	8,6 8,7	5,1 5,5	6,4 6,7	153 159
1,6 litros 16V	Automática	NFUR HNFUR NFUB	9,9 10,2 10,2	5,5 5,8 5,7	7,1 7,5 7,4	171 179 176
2 litros 16V	Manual	RFNF RFNA	10,7 -	6,1 -	7,7 -	185 -
2 litros 16V	Manual	CRFKA/IF RFKA	11,8 -	6,7 -	8,6 -	204 -
1,4 litros Turbo HDI	Manual	8HFXF 8HZA	5,5 5,7	3,6 3,7	4,3 4,4	113 116
1,6 litros Turbo HDI 16V	Manual	9HZA 9HYA	6 6	4,1 4,1	4,8 4,8	126 126
2 litros Turbo HDI	Manual	RHYF HRHYF	6,6 6,9	4,1 4,4	5 5,3	136 144

Os consumos de combustível apresentados correspondem aos valores comunicados na data da impressão. Estes valores de consumo são estabelecidos consoante a Directiva 80/1268/CEE. Podem variar em função do comportamento ao volante, das condições de circulação, das condições meteorológicas, da carga do veículo, da manutenção do mesmo e da utilização dos acessórios.

CONSUMOS 206 SW

Segundo a directiva 80/1268/CEE (litros/100 km)						
Motor	Caixa de velocidades	Tipos variantes versões 2...	Circuito urbano	Circuito extra-urbano	Circuito misto	Emissão mássica de CO ₂ g/Km
1,1 litros	Manual	2EHFXF	8,7	5,2	6,5	156
1,4 litros	Manual	2EKFWF 2EKFWA	8,5 8,9	5,2 5,1	6,4 6,5	153 154
1,4 litros 16V	Manual	2EKFU A/F 2KKFU A/F	8,2 8,5	4,9 5,3	6,1 6,5	145 155
1,6 litros 16V	Manual	2KNFUF 2KNFUA	8,7 8,7	5,5 5,5	6,7 6,7	159 159
1,6 litros 16V	Automática	2KNFUR 2KNFUB	10,2 10,2	5,8 5,7	7,5 7,4	179 176
2 litros 16V	Manual	2ERFNF	11	6,2	7,9	189
1,4 litros Turbo HDI	Manual	2E8HFX	5,6	3,8	4,4	117
1,6 litros Turbo HDI 16V	Manual	2E9HZA	6	4,1	4,8	126
2 litros Turbo HDI	Manual	2ERHYF 2KRHYF	6,8 6,9	4,1 4,4	5,1 5,3	138 144

Os consumos de combustível apresentados correspondem aos valores comunicados na data da impressão. Estes valores de consumo são estabelecidos consoante a Directiva 80/1268/CEE. Podem variar em função do comportamento ao volante, das condições de circulação, das condições meteorológicas, da carga do veículo, da manutenção do mesmo e da utilização dos acessórios.

PESOS E CARGAS REBOCÁVEIS BERLINA (em kg)

3 e 5 PORTAS								
Motores gasolina	1,1 litros	1,4 litros	1,4 litros	1,4 litros 16V	1,6 litros 16V	1,6 litros 16V	2 litros 16V	2 litros 16V
Caixas de velocidades	Manual	Manual	Auto.	Manual	Manual	Auto.	Manual	Manual
Tipos variantes versões:	HFX	KFWF/A K6D	KFWR	KFUA KFUF	NFUF NFUA	NFUR NFUB	RFN RFNA	CRFKA/IF RFKA
• Massa em vazio em ordem de marcha (MOM)	985	1 025	1 055	1 049	1 100	1 055	1 125	1 159
• Massa máxima tecnicamente admissível em carga (MTAC)	1 405	1 450	1 480	1 515	1 567	1 614	1 560	1 550
• Massa total rolante admissível (MTRA)*	1 920	2 365	2 395	2 415	2 467	2 504	2 475	2 450
• Reboque não travado	485	510	525	500	550	550	560	575
• Reboque travado (no limite da MTRA)	700	1 100	1 100	900	1 100	1 100	1 100	1 100
• Peso recomendado sob a flecha	50	50	50	36	50	50	50	-

3 e 5 PORTAS				COMERCIAIS
Motor HDI	1,4 litros HDI	1,6 litros HDI 16V	2 litros HDI	1,4 litros HDI
Caixas de velocidades	Manual	Manual	Manual	Manual
Tipos variantes versões:	8HX 8HZ	9HZ 9HY	RHY	2S8HXF 2S8HZ
• Massa em vazio em ordem de marcha (MOM)	1 061	1 130	1 145	1 049
• Massa máxima tecnicamente admissível em carga (MTAC)	1 525	1 550	1 585	1 525
• Massa total rolante admissível (MTRA)*	2 425	2 450	2 500	2 425
• Reboque não travado	530	500	570	524
• Reboque travado (no limite da MTRA)	1 100	900	1 100	1 100
• Peso recomendado sob a flecha	50	36	50	-

No caso de veículos tractores, a velocidade é limitada a 100 km/h*.

* Consoante a legislação em vitor no país.

PESOS E CARGAS REBOCÁVEIS 206 SW (em kg)

5 PORTAS						
Motores gasolina	1,1 litros	1,4 litros	1,4 litros 16V	1,6 litros 16V	1,6 litros 16V	2 litros 16V
Caixas de velocidades	Manual	Manual	Manual	Manual	Auto.	Manual
Tipos variantes versões:	HFX	KFW	KFUA KFUF	NFUF NFUA	NFUR NFUB	RFN
• Massa em vazio em ordem de marcha (MOM)	1 065	1 074	1 113	1 148	1 190	1 192
• Massa máxima tecnicamente admissível em carga (MTAC)	1 485	1 499	1 515	1 563	1 585	1 562
• Massa total rolante admissível (MTRA)*	1 985	2 399	2 415	2 463	2 485	2 462
• Reboque não travado	500	500	500	500	500	500
• Reboque travado (no limite da MTRA)	700	1 100	900	1 100	1 100	1 100
• Peso recomendado sob a flecha	28	44	36	44	44	44

5 PORTAS			
Motor HDI	1,4 litros HDI		2 litros HDI
Caixas de velocidades	Manual		Manual
Tipos variantes versões:	8HX		9HZA
• Massa em vazio em ordem de marcha (MOM)	1 110		1 189
• Massa máxima tecnicamente admissível em carga (MTAC)	1 535		1 580
• Massa total rolante admissível (MTRA)*	2 435		2 480
• Reboque não travado	500		500
• Reboque travado (no limite da MTRA)	1 100		1 100
• Peso recomendado sob a flecha	44		44

No caso de veículos tractores, a velocidade é limitada a 100 km/h*.

* Consoante a legislação em vigor no país.

DIMENSÕES BERLINA (VERSÕES 3 E 5 PORTAS)

DIMENSÕES 206 SW



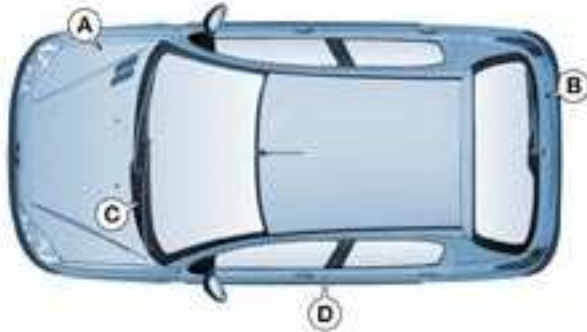

Berlina



206 SW

OS ELEMENTOS DE IDENTIFICAÇÃO DO SEU 206

- A. Placa fabricante.
- B. Número de série na carroçaria.
- C. Número de série no painel de bordo.

- D. Pneus e referência da pintura.
A etiqueta D, colada no montante central da porta do lado do condutor, indica:
 - as dimensões das jantes e dos pneus,
 - as marcas dos pneus homologados pelo fabricante,

- as pressões de enchimento (a verificação das pressões dos pneus deve ser feita a frio e, pelo menos, todos os meses),
- a referência da cor e da tinta.

Os pneus de dimensões 205/45 R 16 e 205/40 R 17 não podem ser equipados com correntes para a neve, consultar um Representante Autorizado PEUGEOT.